

# K40 K40 Plus

POMPE E MOTORI  
OLEODINAMICI  
A INGRANAGGI

---

**INDICE**

---

<b>Sezione</b>	<b>Pag.</b>
<b>INTRODUZIONE .....</b>	<b>3</b>
<b>ISTRUZIONI .....</b>	<b>4</b>
<b>CARATTERISTICHE GENERALI .....</b>	<b>5</b>
<b>KAPPA 40 - CURVE CARATTERISTICHE POMPE .....</b>	<b>9</b>
<b>KAPPA 40 - CURVE CARATTERISTICHE MOTORI .....</b>	<b>12</b>
<b>KAPPA 40 Plus - CURVE CARATTERISTICHE POMPE .....</b>	<b>15</b>
<b>DIMENSIONI UNITA' SINGOLE.....</b>	<b>19</b>
<b>POMPE MULTIPLE.....</b>	<b>22</b>
<b>DIMENSIONI POMPE MULTIPLE.....</b>	<b>23</b>
<b>VERSIONI - CUSCINETTO DI SUPPORTO.....</b>	<b>31</b>
<b>ESTREMITA' ALBERI DI TRASCINAMENTO .....</b>	<b>32</b>
<b>FLANGE DI MONTAGGIO E TABELLA DI COMPATIBILITA' .....</b>	<b>34</b>
<b>POSIZIONE E TIPOLOGIA BOCCHE .....</b>	<b>36</b>
<b>INVERSIONE DEL SENSO DI ROTAZIONE .....</b>	<b>40</b>
<b>COME ORDINARE - POMPE SINGOLE .....</b>	<b>42</b>
<b>COME ORDINARE - POMPE MULTIPLE .....</b>	<b>46</b>
<b>COME ORDINARE - POMPE MULTIPLE ASPIRAZIONE COMUNE .....</b>	<b>53</b>

## INTRODUZIONE

### Kappa 40

Pompe e motori a ingranaggi con costruzione in ghisa in due pezzi.

Una struttura rigida e compatta che consente di incorporare più funzioni in uno spazio ridotto.

#### CILINDRATE

Da 61,43 cm<sup>3</sup>/giro

A 150,79 cm<sup>3</sup>/giro

#### PRESSIONI

Max. continua 240 bar

Max. intermittente 260 bar

Max. di picco 280 bar

#### VELOCITÀ

Max. 2800 min<sup>-1</sup>

- Costruzione rigida e compatta
- Elevati rendimenti volumetrici anche ad alte temperature
- Basso livello di emissione sonora

### Kappa 40 Plus

Pompe a ingranaggi in ghisa per applicazioni gravose.

#### CILINDRATE

Da 61,43 cm<sup>3</sup>/giro

A 180,73 cm<sup>3</sup>/giro

#### PRESSIONI

Max. continua 260 bar

Max. intermittente 280 bar

Max. di picco 300 bar

#### VELOCITÀ

Max. 2800 min<sup>-1</sup>

- Nuovo design
- Alte prestazioni
- Alta resistenza
- Ampia gamma di cilindrata
- Bocche più grandi
- Lunga vita di lavoro

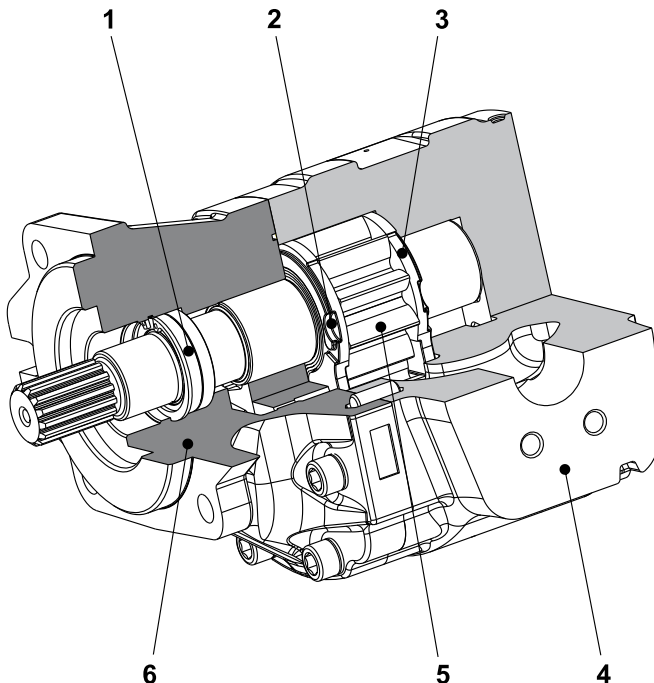

01/01.2021

1	Paraolio
2	Guarnizione
3	Rasamento
4	Corpo
5	Ingranaggio
6	Flangia di montaggio

#### APPLICAZIONI TIPICHE

- Macchine da costruzione
- Minerario
- Sollevamento e trasporto
- Agricoltura
- Macchine forestali
- Manutenzione del verde
- Fan Drive

## ISTRUZIONI

### INSTALLAZIONE

#### Pompa

Assicurarsi, nel caso di pompe unidirezionali, che il senso di rotazione sia coerente con quello dell'albero dal quale deriva il moto. Assicurarsi che la flangia di montaggio realizzi un buon allineamento fra l'albero di trasmissione e l'albero della pompa, il collegamento deve essere fatto mediante giunti elastici (mai collegamenti rigidi) e non deve indurre carichi radiali o assiali sull'albero della pompa.

#### Motore

Assicurarsi, nel caso di motori unidirezionali, che il senso di rotazione sia coerente con i collegamenti del circuito. Assicurarsi che la flangia di montaggio realizzi un buon allineamento fra l'albero dell'utilizzo e l'albero del motore, il collegamento deve essere fatto mediante giunti elastici (mai collegamenti rigidi) e non deve indurre carichi radiali o assiali sull'albero del motore.

#### SERBATOIO

La capacità del serbatoio deve essere in accordo con le condizioni d'esercizio dell'impianto, suggeriamo (~ 3 volte l'olio in circolazione), per evitare surriscaldamenti del fluido, se necessario installare uno scambiatore. Nel serbatoio le condotte di ritorno e aspirazione devono essere distanziate (interponendo una paratia verticale) per evitare che l'olio di ritorno venga subito riaspirato.

#### TUBAZIONI

Le tubazioni devono avere un diametro nominale non inferiore a quello delle bocche della pompa o del motore ed essere perfettamente a tenuta. Per limitare le perdite di carico, realizzare il percorso delle tubazioni più corto possibile riducendo al minimo il numero delle resistenze idrauliche (gomiti, strozzamenti, saracinesche). E' consigliabile interporre sulle tubazioni un tratto di tubo flessibile, per ridurre la trasmissione di vibrazioni. Tutte le tubazioni di ritorno devono finire al di sotto del livello minimo dell'olio, per evitare formazioni di schiuma. Prima di collegare le tubazioni togliere eventuali tappi di chiusura e assicurarsi che siano perfettamente pulite.

#### FLUIDO IDRAULICO

Impiegare fluidi idraulici conformi alle norme ISO/DIN attenendosi alle caratteristiche di viscosità consigliate nelle prime pagine del catalogo. Evitare miscele di oli diversi che potrebbero dare origine a una decomposizione dell'olio e ridurre il suo potere lubrificante.

#### FILTRAZIONE

Noi consigliamo una filtrazione su tutta la portata dell'impianto, i filtri devono essere montati rispettando le indicazioni riportate nelle prime pagine del catalogo, sull'aspirazione delle pompe sono consentiti solo se grossolani. Casappa consiglia i filtri della propria produzione:



### STOCCAGGIO

Lo stoccaggio deve essere in un ambiente asciutto.

Il tempo massimo di stoccaggio in condizioni ideali è di 24 mesi. La temperatura ideale di stoccaggio è compresa tra 5 e 20°C. Nessun problema in caso di temperature tra -40°C e 50°C. Al di sotto di -40°C consultare il nostro servizio tecnico commerciale.

### MESSA IN FUNZIONE

Assicurarsi che tutti i collegamenti del circuito siano esatti e che l'impianto sia in condizioni di assoluta pulizia. Immettere l'olio nel serbatoio servendosi sempre di un filtro. Sfiatare il circuito per favorire il riempimento dell'impianto. Tarare le valvole limitatrici di pressione al valore più basso possibile. Avviare l'impianto per qualche istante alla minima velocità quindi sfiatare ulteriormente il circuito e verificare il livello dell'olio nel serbatoio. Se la differenza di temperatura tra la pompa o il motore e quella del fluido supera i 10 °C, avviare e arrestare l'impianto per brevi periodi in modo da realizzare un riscaldamento progressivo. Aumentare infine gradatamente la pressione e la velocità di rotazione fino a raggiungere i valori di esercizio previsti che devono mantenersi entro i limiti dati a catalogo.

### AVVIAMENTO A FREDDO

Avviamento a freddo è intesa per tempi brevi e basse velocità. Durante l'avviamento a freddo della macchina vanno considerati i seguenti limiti:

Pressione Min in ingresso	0,5 bar abs.
Pressione di mandata (pompe) Pressione in ingresso (motori)	≤ 50 bar
Pressione max sul drenaggio e sullo scarico dei motori unidirezionali	+ 50% dei valori standard
Velocità	≤ 1500 min <sup>-1</sup>
Temperatura min	-40 °C
Viscosità max del fluido	2000 mm <sup>2</sup> /s (cSt)

Se la temperatura ambiente è inferiore a -20 °C, la velocità e la pressione del sistema devono essere limitate fino a che la temperatura del fluido idraulico non sia inferiore a -20 °C.

### CONTROLLI PERIODICI - MANUTENZIONE

Mantenere la superficie esterna pulita soprattutto nella zona della tenuta dell'albero di trascinamento, la polvere abrasiva può infatti accelerare l'usura della tenuta stessa e causare perdite. Sostituire il filtro con regolarità per mantenere il fluido pulito. Il livello dell'olio deve essere controllato e il fluido sostituito periodicamente a seconda delle condizioni di lavoro dell'impianto.

01/01.2021

## CARATTERISTICHE GENERALI

Costruzione	Kappa 40: Pompe e motori a ingranaggi esterni Kappa 40 Plus: Pompe a ingranaggi esterni per alte prestazioni
Tipo di fissaggio	A flangia: unificazione EUROPEA - SAE
Collegamento tubi	Raccordi filettati e a flangia
Senso di rotazione (definito guardando l'albero conduttore)	Kappa 40: Sinistro (S) - destro (D) - reversibile drenaggio esterno (R) reversibile drenaggio interno (B) Kappa 40 Plus: Sinistro (S) - destro (D)
Campo pressione di alimentazione per pompe	0,7 ÷ 3 bar ass. Se $p > 1,5$ bar ass. sono necessari paraoli speciali. Per maggiori informazioni consultare il nostro servizio pre-vendita.
Pressione max sullo scarico dei motori unidirezionali	5 bar continua @ velocità min 350 min <sup>-1</sup> 1 bar continua @ velocità max (vedere pag. 7)
Pressione massima sul drenaggio dei motori reversibili	5 bar continua @ velocità min 350 min <sup>-1</sup> 1 bar continua @ velocità max (vedere pag. 7)
Pressione max sullo scarico dei motori in serie	150 bar
Temperatura fluido	Vedi tabella (1)
Fluido idraulico	Fluidi idraulici a base di oli minerali, secondo le norme ISO/DIN. Per altri fluidi consultare il nostro servizio pre-vendita.
Campo di viscosità	Da 12 a 100 mm <sup>2</sup> /s (cSt) consigliato Fino a 750 mm <sup>2</sup> /s (cSt) consentito
Filtrazione consigliata	Vedi tabella (2) a pag. 6

**Tab. 1**

Tipo	Composizione fluido	Pressione max	Velocità max	Temperatura °C			Guarnizioni (●)	Paraoli speciali (◆)
				Min	Max continua	Max di picco		
ISO/DIN	Fluidi a base di oli minerali, secondo le norme ISO/DIN	Vedi pag.7-8	Vedi pag.7-8	-25 (-13)	80 (176)	100 (212)	<b>N</b>	<b>D</b> <b>C4</b>
				-25 (-13)	110 (230)	125 (257)	<b>V</b>	
				-25 (-13)	110 (230)	125 (257)	<b>T-PV</b>	
HFA	Emulsione di olio in acqua 5 ÷ 15% di olio	50 (725)	1500	2 (36)	55 (131)		<b>N</b>	
HFB	Emulsione di acqua in olio 40 % di cqua	120 (1740)	1500	2 (36)	60 (140)		<b>N</b>	<b>D</b>
HFC	Acqua - glicoli	100 (1450)	1500	-20 (-4)	60 (140)		<b>N Bz</b>	
HFD	Esteri fosforici	150 (2175)	1500	-10 (14)	80 (176)		<b>V Bz</b>	

- (●) **N**= Buna NBR (standard) - **V**= Viton-FKM - **T-PV**= Guarnizioni in Buna HNBR e paraolio in Viton FKM  
**N Bz**= Buna N e rasamenti in bronzo - **V Bz**= Viton e rasamenti in bronzo

**D (◆)** Paraolio standard con parapolvere

**C4 (◆)** Paraolio speciale per alta pressione

Pompe unidirezionali

Pressione max. sul drenaggio: 0,5 bar

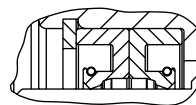

Pressione max. sul drenaggio: 10 bar

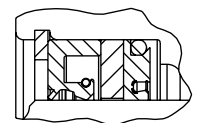

Motori unidirezionali  
Pompe e motori reversibili

Pressione max. sul drenaggio: 5 bar

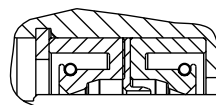

## CARATTERISTICHE GENERALI

### Filtrazione

Tab. 2

Pressione di lavoro bar	$\Delta p < 140$ (2030)	$140 < \Delta p < 210$ (2030) (3045)	$\Delta p > 210$ (3045)
Contaminazione classe NAS 1638	10	9	8
Contaminazione classe ISO 4406	21/19/16	20/18/15	19/17/14
Da ottenere con filtro $\beta_{10}(c) \geq 200$ secondo ISO 16889	-	10 $\mu\text{m}$	10 $\mu\text{m}$
Da ottenere con filtro $\beta_{25}(c) \geq 200$ secondo ISO 16889	25 $\mu\text{m}$	-	-

Casappa consiglia i filtri della propria produzione:



### DEFINIZIONE DEL SENSO DI ROTAZIONE GUARDANDO L'ALBERO DI TRASCINAMENTO

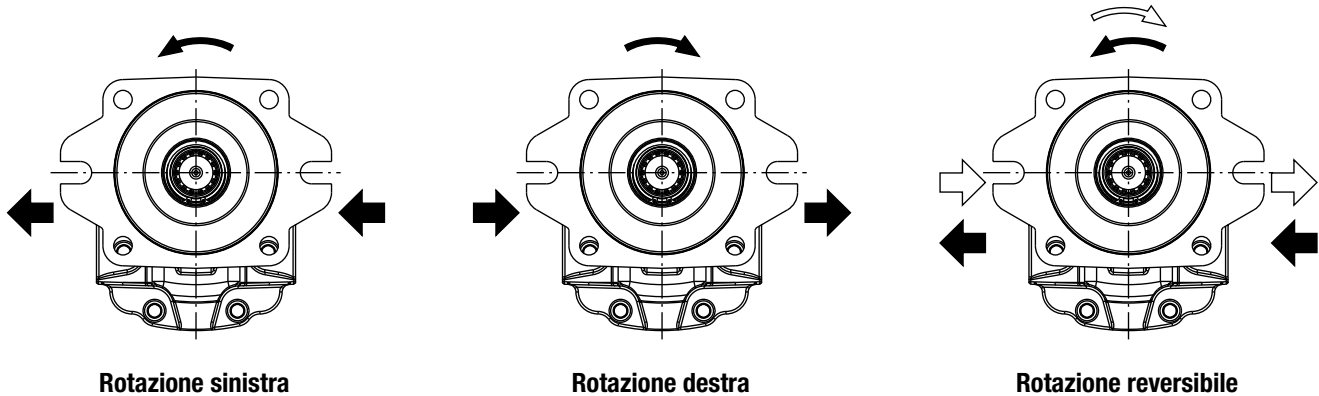

### NOTE GENERALI

Sono disponibili bocche di aspirazione e mandata con forature diverse da quelle mostrate su questo catalogo. In caso di utilizzo di fluidi resistenti alla fiamma specificare il tipo all'atto del ordinazione. Per maggiori informazioni consultare il nostro servizio prevendita.

### DEFINIZIONE DELLE PRESSIONI

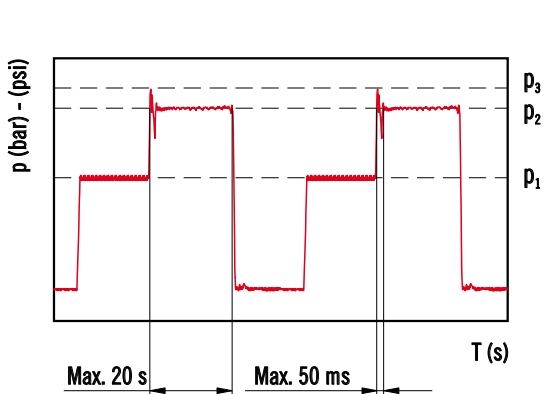

- $p_1$  Pressione di esercizio costante
- $p_2$  Pressione del sistema (taratura valvola di massima)
- $p_3$  Pressione max di picco

La pressione di picco è la pressione massima consentita e corrisponde alla sovrappressione della taratura della valvola di massima sicurezza.

Sia la taratura della valvola di massima che l'eventuale sovrappressione devono essere inferiori ai loro limiti. Se il valore di taratura della valvola di massima è conforme ma la sovrappressione è superiore al limite, ridurre il valore di taratura della valvola finchè la sovrappressione rientri nei limiti.

Per applicazioni ad alta frequenza consultare il nostro servizio pre-vendita.

01/01.2021

**KAPPA 40**
**CARATTERISTICHE GENERALI**

Pompa tipo KP Motore tipo KM	Cilindrata cm <sup>3</sup> /giro	Corpo tipo	Caratteristiche	Pressione max.			Velocità max min <sup>-1</sup>	Velocità min
				p <sub>1</sub>	p <sub>2</sub>	p <sub>3</sub>		
<b>K. 40•63</b>	61,43	CSC / CSL	Standard	240	260	280	2800	300
<b>K. 40•73</b>	72,60	CSC / CSL	Standard	240	260	280	2800	300
<b>K. 40•87</b>	86,56	CSC / CSL	Standard	240	260	280	2800	300
<b>K. 40•109</b>	108,90	CSC / CSL	Standard	230	250	270	2800	300
<b>K. 40•121</b>	121,80	CSC / CSL	Standard	210	230	250	2500	300
<b>K. 40•133</b>	134,03	CSC / CSL	Standard	200	220	240	2500	300
<b>K. 40•151</b>	150,99	CSC / CSL	Standard	190	210	230	2500	300

I valori in tabella sono riferiti a pompe e motori unidirezionali.

Per pompe e motori reversibili, le pressioni massime sono di 250 bar eccetto quelle con valori più bassi.

Per condizioni di impiego diverse consultare il nostro servizio pre-vendita.

<b>Q</b>	l/min	Portata
<b>M</b>	Nm	Coppia
<b>P</b>	kW	Potenza
<b>V</b>	cm <sup>3</sup> /giro	Cilindrata
<b>n</b>	min <sup>-1</sup>	Velocità
<b>Δp</b>	bar	Pressione

Rendimenti		Pompe	Motori
$\eta_v = \eta_v(V, \Delta p, n)$	Rendimento volumetrico	(≈ 0,94)	(≈ 0,92)
$\eta_{hm} = \eta_{hm}(V, \Delta p, n)$	Rendimento idro-meccanico	(≈ 0,88)	(≈ 0,85)
$\eta_t = \eta_v \cdot \eta_{hm}$	Rendimento totale	(≈ 0,83)	(≈ 0,78)

**DETERMINAZIONE DI UNA POMPA**

$$Q = Q_{\text{theor.}} \cdot \eta_v \quad [\text{l/min}]$$

$$Q_{\text{theor.}} = \frac{V \cdot n}{1000} \quad [\text{l/min}]$$

$$M = \frac{M_{\text{theor.}}}{\eta_{hm}} \quad [\text{Nm}]$$

$$M_{\text{theor.}} = \frac{\Delta p \cdot V}{62,83} \quad [\text{Nm}]$$

$$P_{\text{IN}} = \frac{P_{\text{OUT}}}{\eta_t} \quad [\text{kW}]$$

$$P_{\text{OUT}} = \frac{\Delta p \cdot Q}{600} \quad [\text{kW}]$$

**DETERMINAZIONE DI UN MOTORE**

$$Q = \frac{Q_{\text{theor.}}}{\eta_v} \quad [\text{l/min}]$$

$$Q_{\text{theor.}} = \frac{V \cdot n}{1000} \quad [\text{l/min}]$$

$$M = M_{\text{theor.}} \cdot \eta_{hm} \quad [\text{Nm}]$$

$$M_{\text{theor.}} = \frac{\Delta p \cdot V}{62,83} \quad [\text{Nm}]$$

$$P_{\text{IN}} = \frac{\Delta p \cdot Q}{600} \quad [\text{kW}]$$

$$P_{\text{OUT}} = P_{\text{IN}} \cdot \eta_t \quad [\text{kW}]$$

01/01.2021

**KAPPA 40 Plus**
**CARATTERISTICHE GENERALI**

Pompa tipo KP	Cilindrata cm <sup>3</sup> /giro	Corpo tipo	Caratteristiche	Pressione max.			Velocità max	Velocità min
				p <sub>1</sub>	p <sub>2</sub>	p <sub>3</sub>		
				bar				
<b>KP 40•63</b>	61,43	CSL	Standard	260	280	300	2800	300
<b>KP 40•73</b>	72,60	CSL	Standard	260	280	300	2800	300
<b>KP 40•87</b>	86,56	CSL	Standard	260	280	300	2800	300
<b>KP 40•100</b>	99,79	CSL	Standard	260	280	300	2700	300
<b>KP 40•109</b>	108,90	CSL	Standard	260	280	300	2700	300
<b>KP 40•121</b>	121,80	CSL	Standard	260	280	300	2700	300
<b>KP 40•133</b>	134,03	CSL	Standard	250	270	290	2700	300
<b>KP 40•151</b>	150,79	CSL	Standard	240	260	280	2700	300
<b>KP 40•160</b>	160,77	CSL	Standard	230	250	270	2500	300
<b>KP 40•180</b>	180,73	CSL	Standard	230	250	270	2200	300

I valori in tabella sono riferiti a pompe unidirezionali.  
 Per condizioni di impiego diverse consultare il nostro servizio pre-vendita.

<b>Q</b>	l/min	Portata
<b>M</b>	Nm	Coppia
<b>P</b>	kW	Potenza
<b>V</b>	cm <sup>3</sup> /giro	Cilindrata
<b>n</b>	min <sup>-1</sup>	Velocità
<b>Δp</b>	bar	Pressione

Rendimenti		Pompe
$\eta_v = \eta_v(V, \Delta p, n)$	Rendimento volumetrico	(≈ 0,94)
$\eta_{hm} = \eta_{hm}(V, \Delta p, n)$	Rendimento idro-meccanico	(≈ 0,88)
$\eta_t = \eta_v \cdot \eta_{hm}$	Rendimento totale	(≈ 0,83)

**DETERMINAZIONE DI UNA POMPA**

$$Q = Q_{\text{theor.}} \cdot \eta_v \quad [\text{l/min}]$$

$$Q_{\text{theor.}} = \frac{V \cdot n}{1000} \quad [\text{l/min}]$$

$$M = \frac{M_{\text{theor.}}}{\eta_{hm}} \quad [\text{Nm}]$$

$$M_{\text{theor.}} = \frac{\Delta p \cdot V}{62,83} \quad [\text{Nm}]$$

$$P_{\text{IN}} = \frac{P_{\text{OUT}}}{\eta_t} \quad [\text{kW}]$$

$$P_{\text{OUT}} = \frac{\Delta p \cdot Q}{600} \quad [\text{kW}]$$

01/01.2021



**KAPPA 40**

**CURVE CARATTERISTICHE POMPE**

Le curve sono state ottenute alla temperatura di 50°C, utilizzando olio con viscosità 46 cSt a 40°C e alle pressioni sotto riportate.

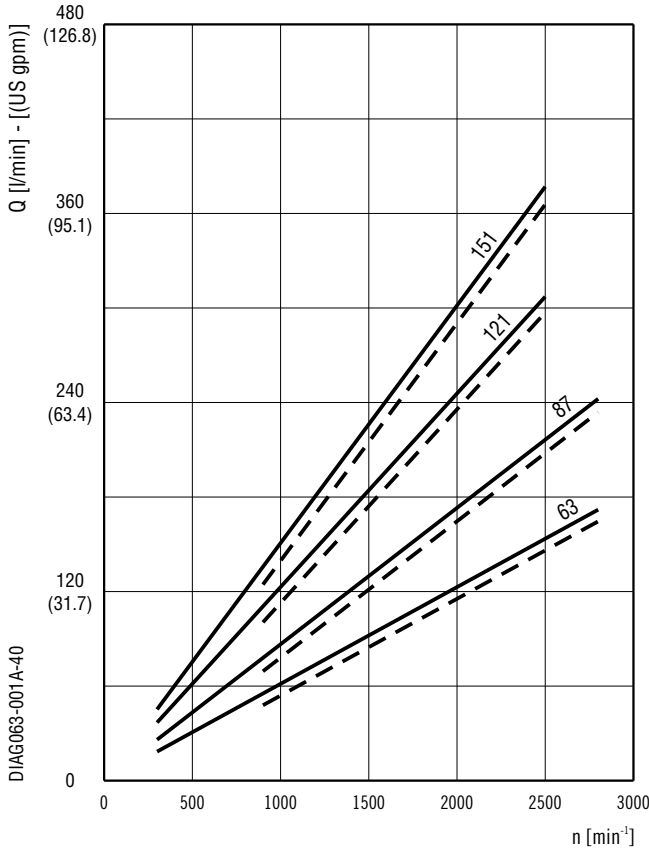

<b>KP 40•63</b>	—	20 bar
	- - -	240 bar
<b>KP 40•87</b>	—	20 bar
	- - -	240 bar
<b>KP 40•121</b>	—	20 bar
	- - -	210 bar
<b>KP 40•151</b>	—	20 bar
	- - -	190 bar

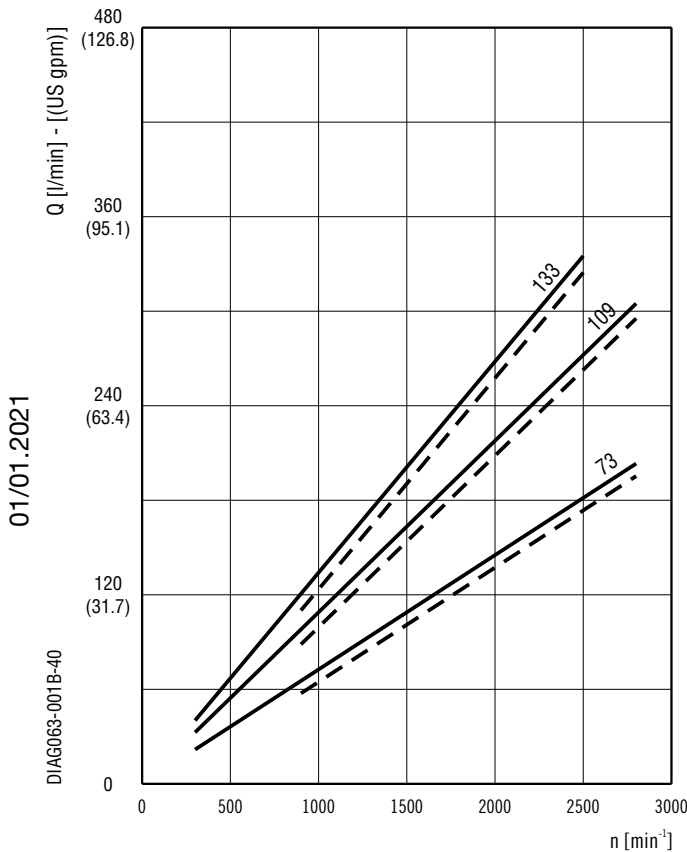

<b>KP 40•73</b>	—	20 bar
	- - -	240 bar
<b>KP 40•109</b>	—	20 bar
	- - -	230 bar
<b>KP 40•133</b>	—	20 bar
	- - -	200 bar

**KAPPA 40**

**CURVE CARATTERISTICHE POMPE**

**KP 40•63**

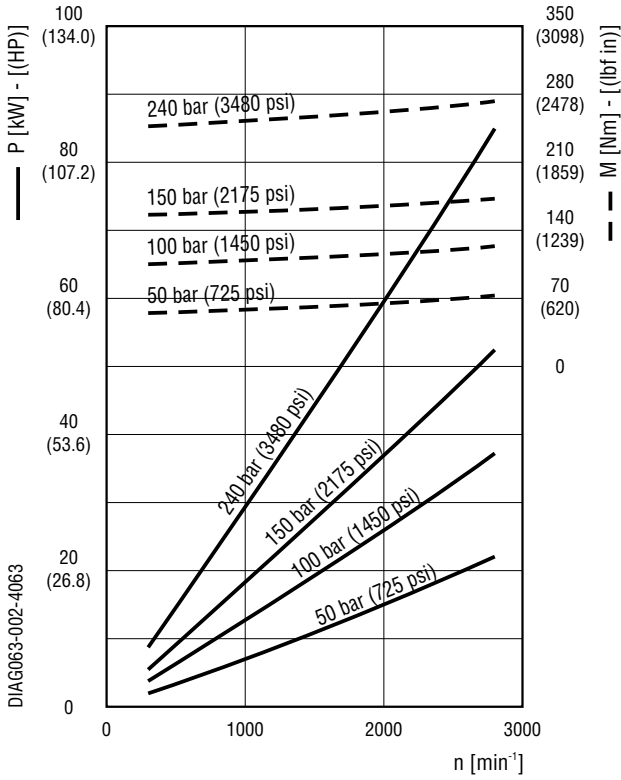

**KP 40•73**

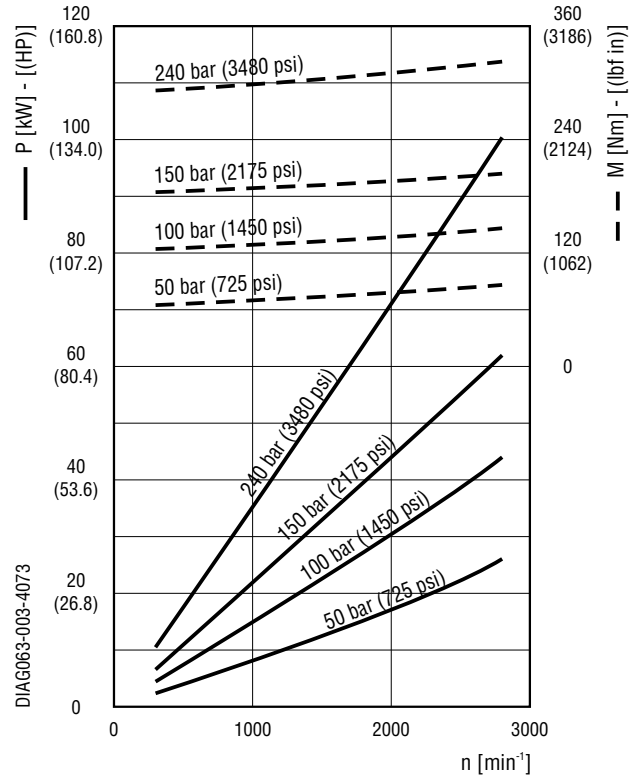

**KP 40•87**

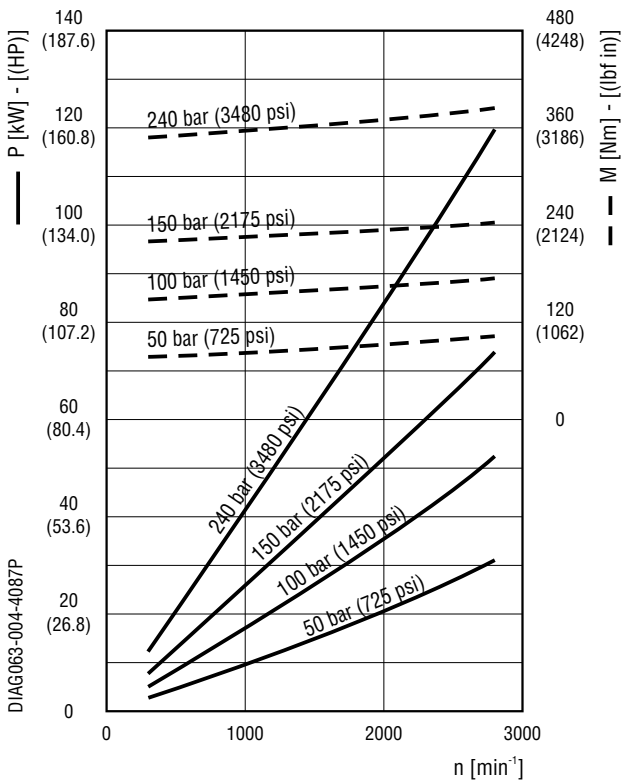

**KP 40•109**

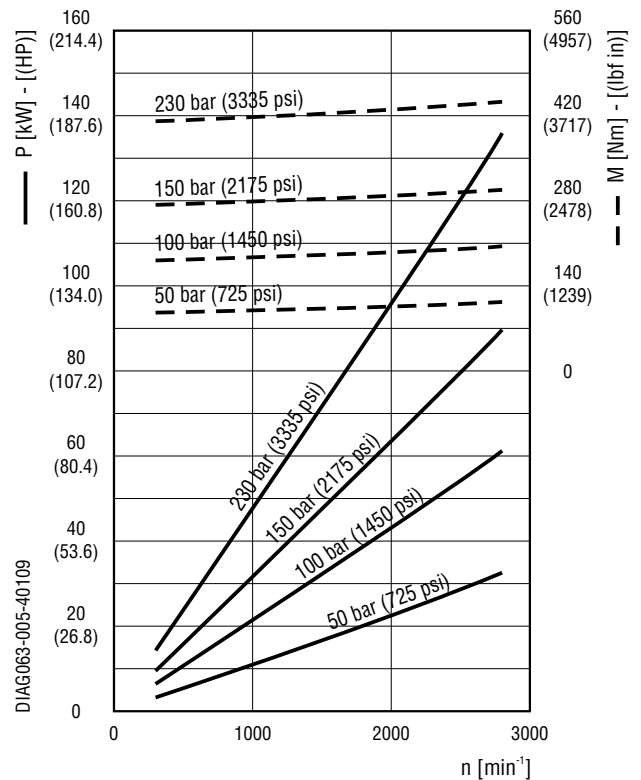

01/01.2021

**KAPPA 40**

**CURVE CARATTERISTICHE POMPE**

**KP 40•121**

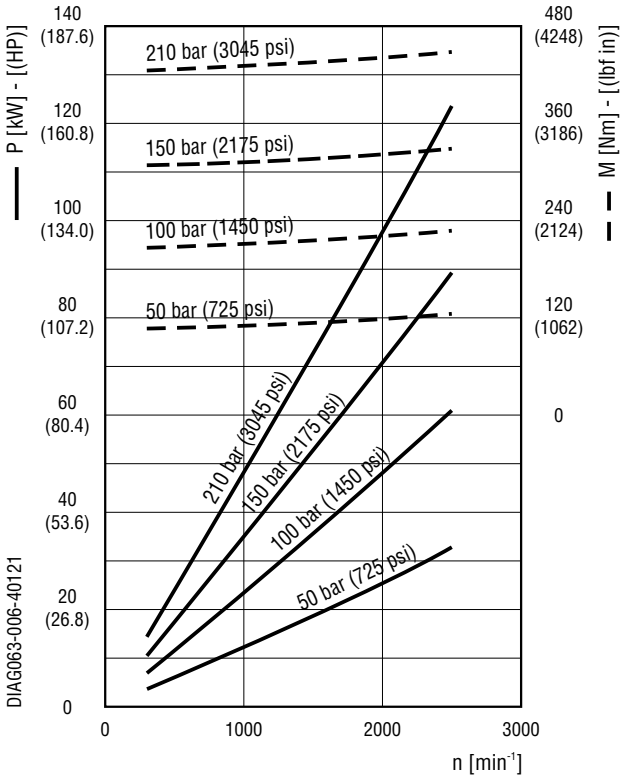

**KP 40•133**

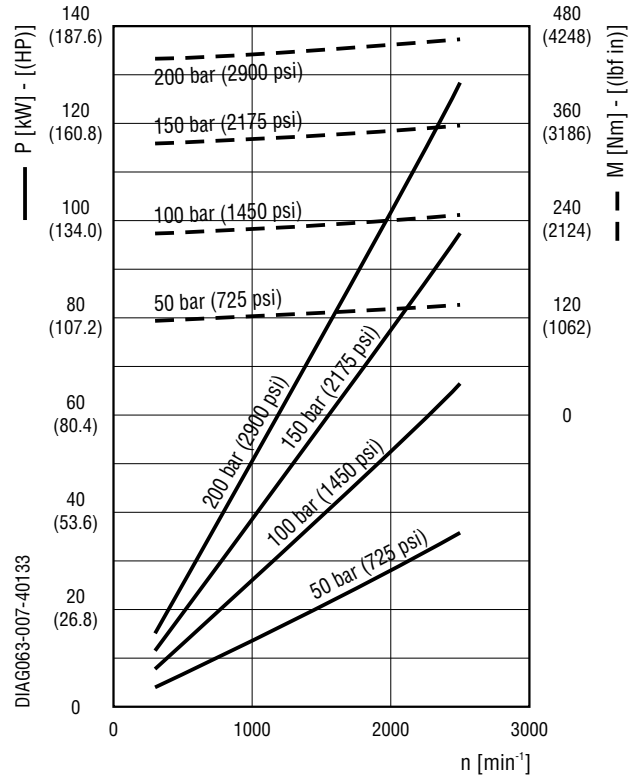

**KP 40•151**

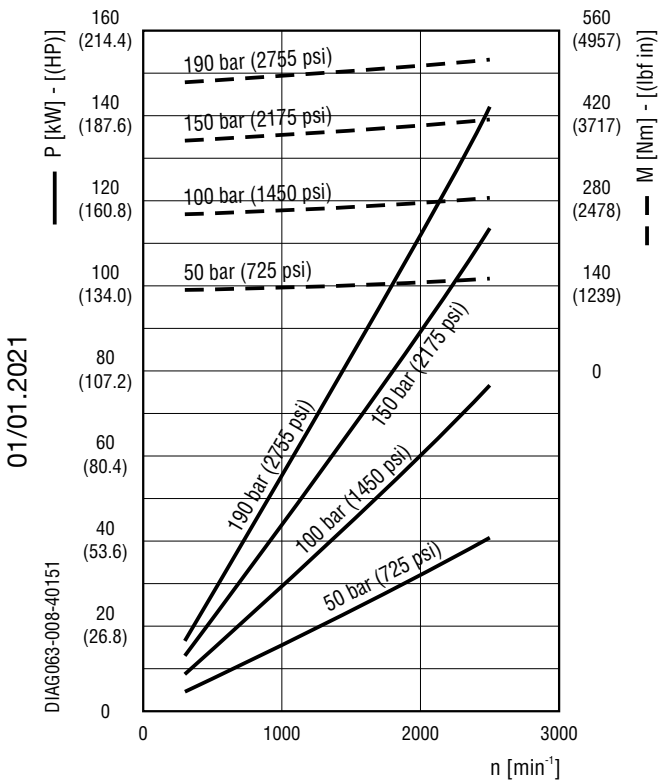

**KAPPA 40**

**CURVE CARATTERISTICHE MOTORI**

Le curve sono state ottenute alla temperatura di 50°C, utilizzando olio con viscosità 46 cSt a 40°C e alle pressioni sotto riportate.

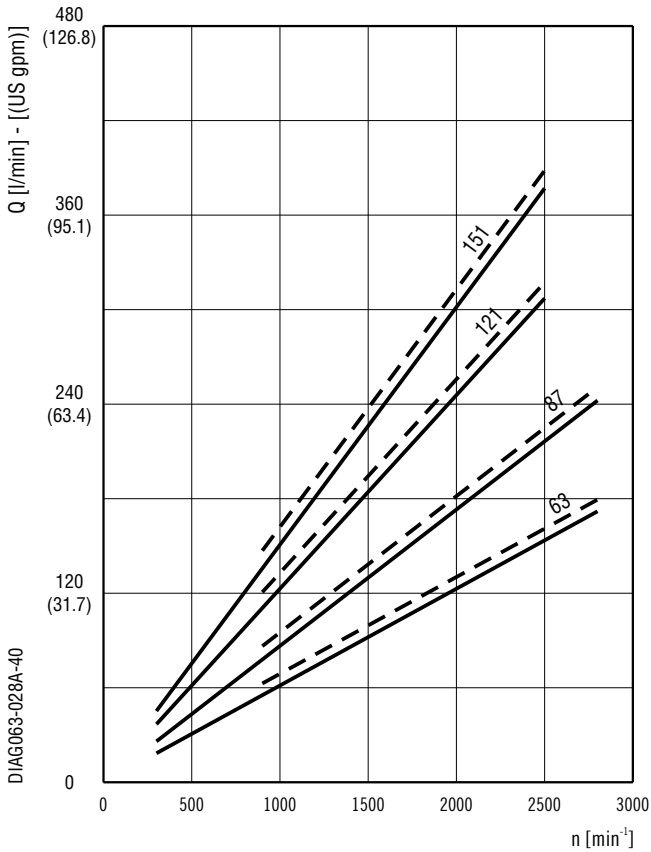

<b>KM 40•63</b>	—	20 bar
	- - -	240 bar
<b>KM 40•87</b>	—	20 bar
	- - -	240 bar
<b>KM 40•121</b>	—	20 bar
	- - -	210 bar
<b>KM 40•151</b>	—	20 bar
	- - -	190 bar

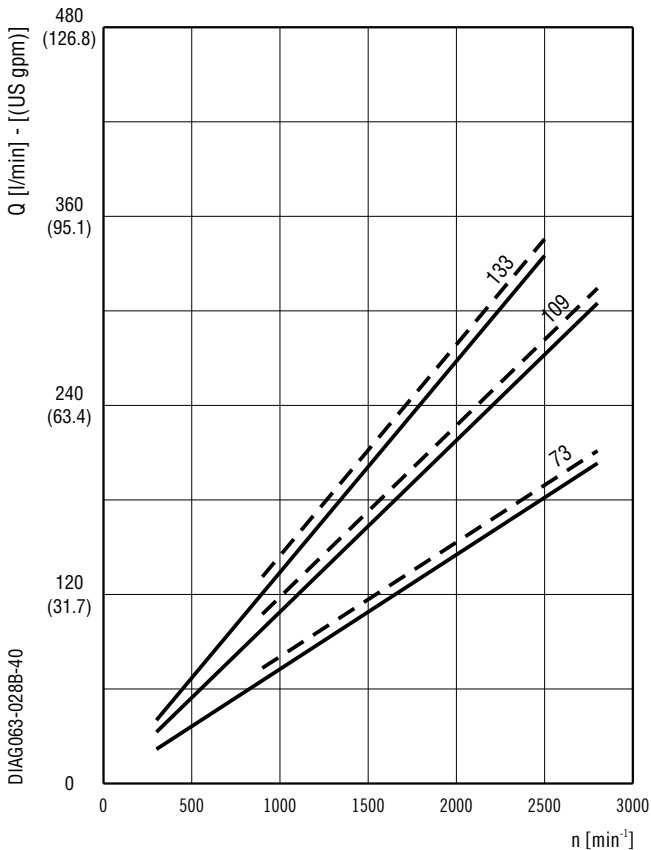

<b>KM 40•73</b>	—	20 bar
	- - -	240 bar
<b>KM 40•109</b>	—	20 bar
	- - -	230 bar
<b>KM 40•133</b>	—	20 bar
	- - -	200 bar

01/01.2021

**KAPPA 40**

**CURVE CARATTERISTICHE MOTORI**

**KM 40•63**

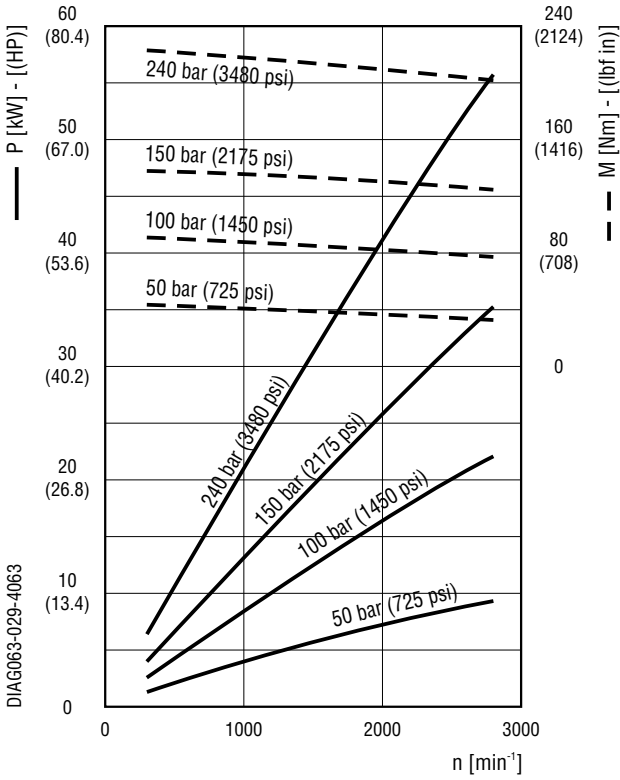

**KM 40•73**

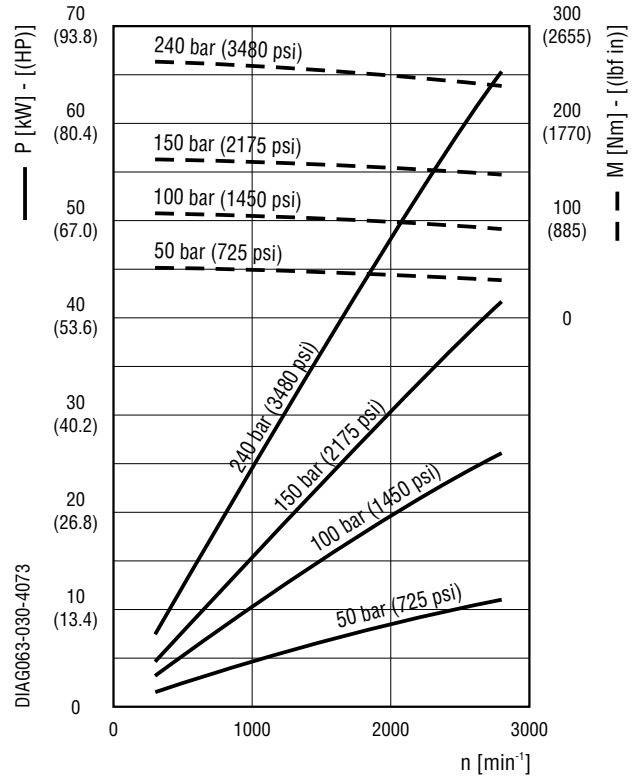

**KM 40•87**

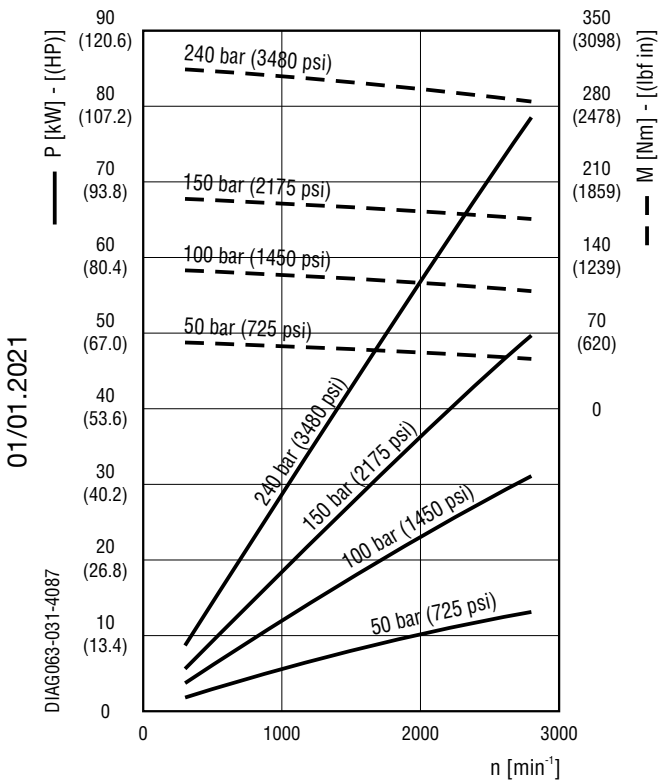

**KM 40•109**

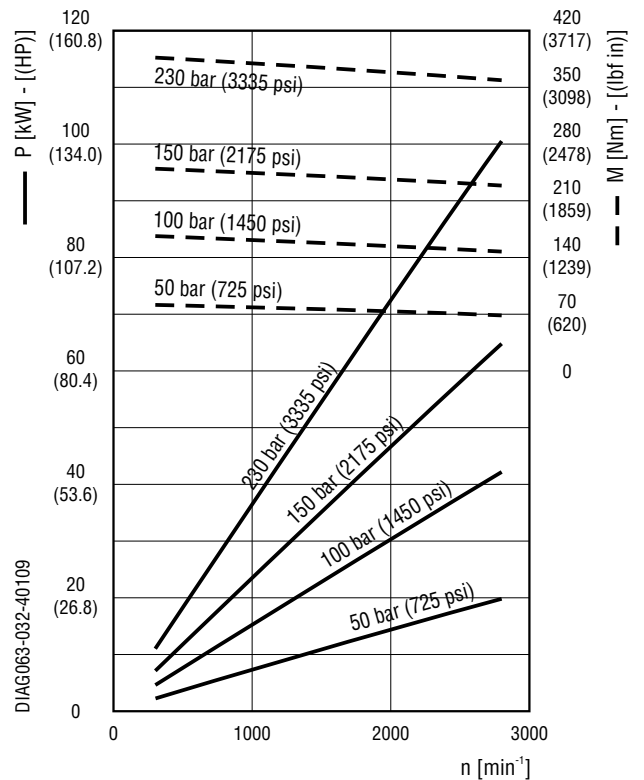

**KAPPA 40**

**CURVE CARATTERISTICHE MOTORI**

**KM 40•121**

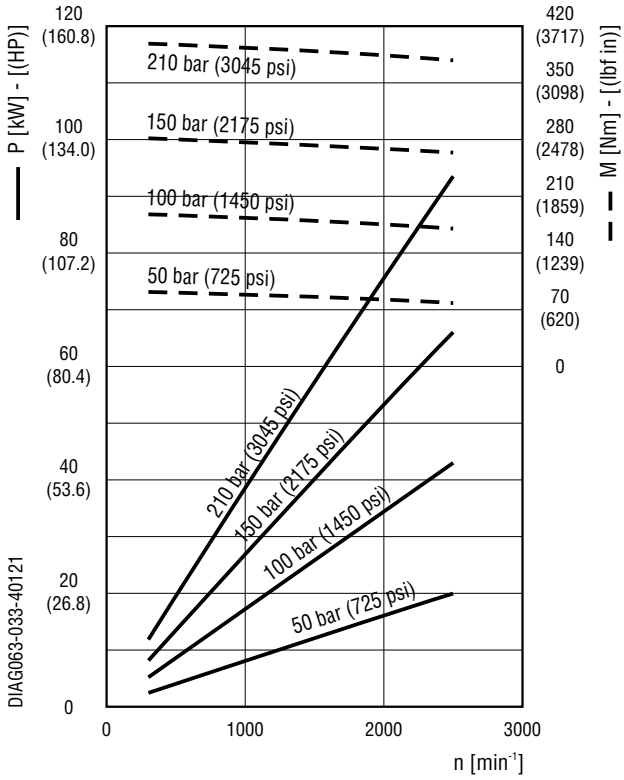

**KM 40•133**

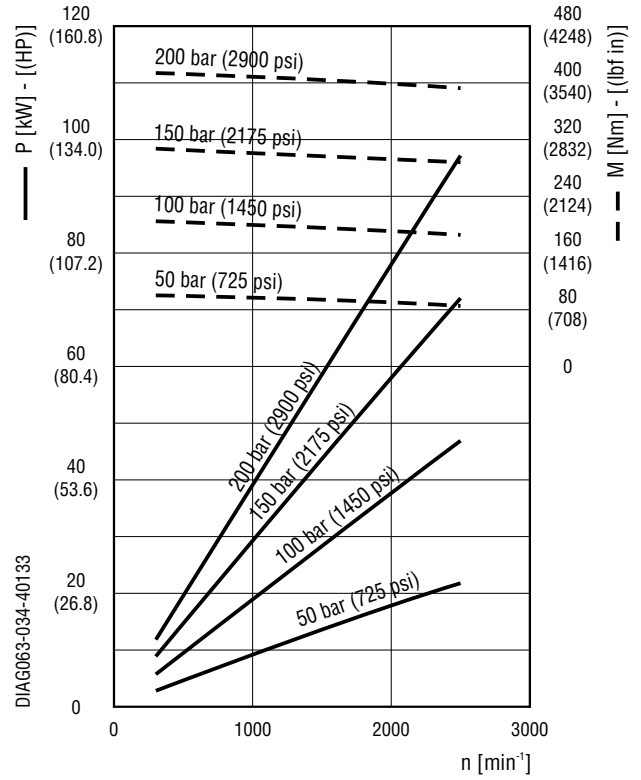

**KM 40•151**

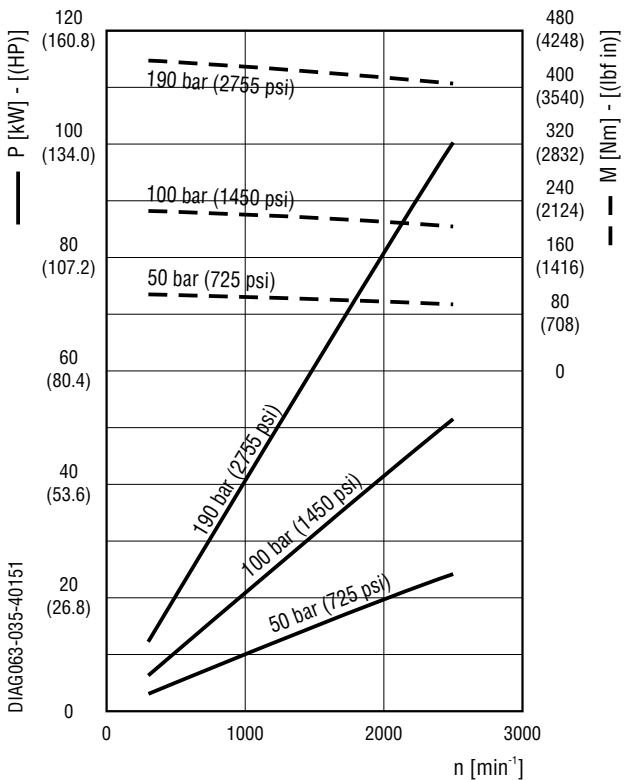

01/01.2021

**KAPPA 40 Plus**

**CURVE CARATTERISTICHE POMPE**

Le curve sono state ottenute alla temperatura di 50°C, utilizzando olio con viscosità 46 cSt a 40°C e alle pressioni sotto riportate.

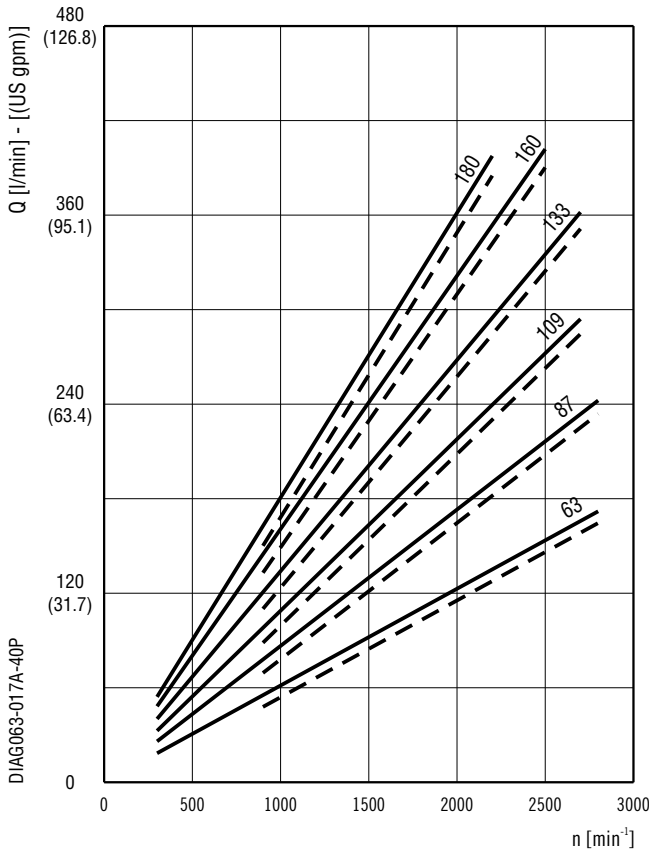

<b>KP 40•63</b>	—	20 bar
	- - -	260 bar
<b>KP 40•87</b>	—	20 bar
	- - -	260 bar
<b>KP 40•109</b>	—	20 bar
	- - -	260 bar
<b>KP 40•133</b>	—	20 bar
	- - -	250 bar
<b>KP 40•160</b>	—	20 bar
	- - -	230 bar
<b>KP 40•180</b>	—	20 bar
	- - -	230 bar

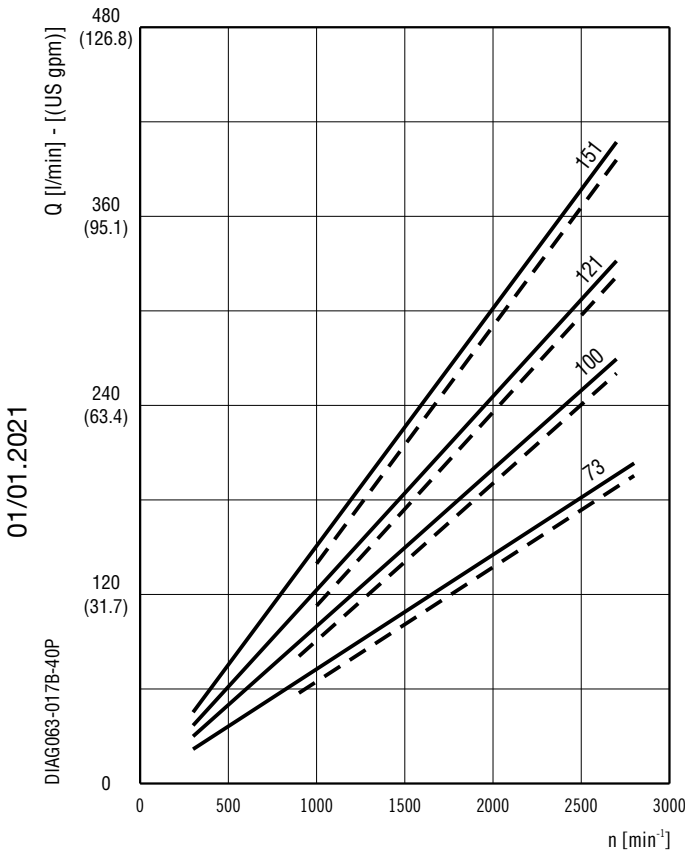

<b>KP 40•73</b>	—	20 bar
	- - -	260 bar
<b>KP 40•100</b>	—	20 bar
	- - -	260 bar
<b>KP 40•121</b>	—	20 bar
	- - -	260 bar
<b>KP 40•151</b>	—	20 bar
	- - -	240 bar

**KAPPA 40 Plus**

**CURVE CARATTERISTICHE POMPE**

**KP 40•63**

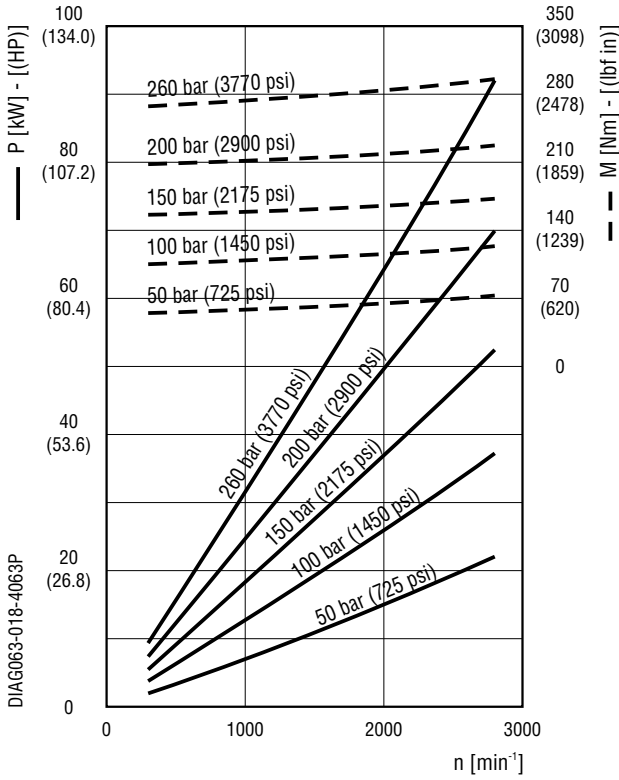

**KP 40•73**

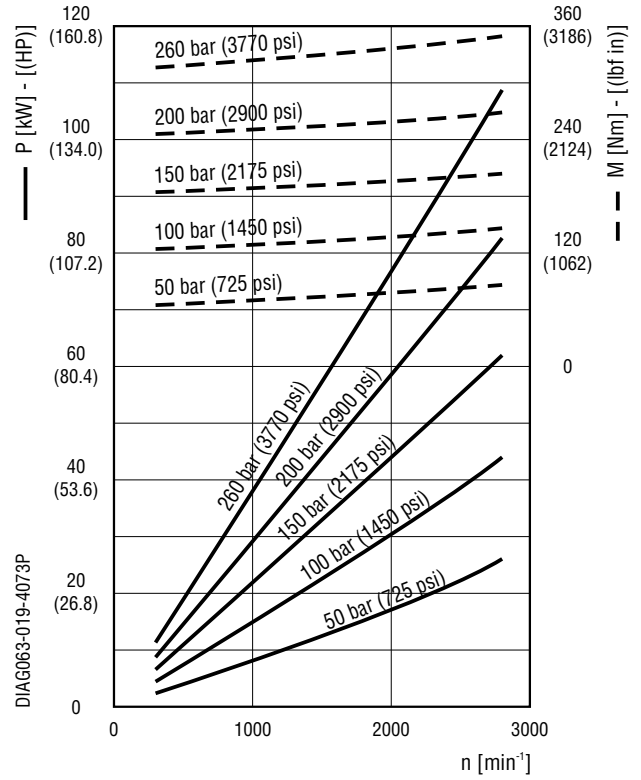

**KP 40•87**

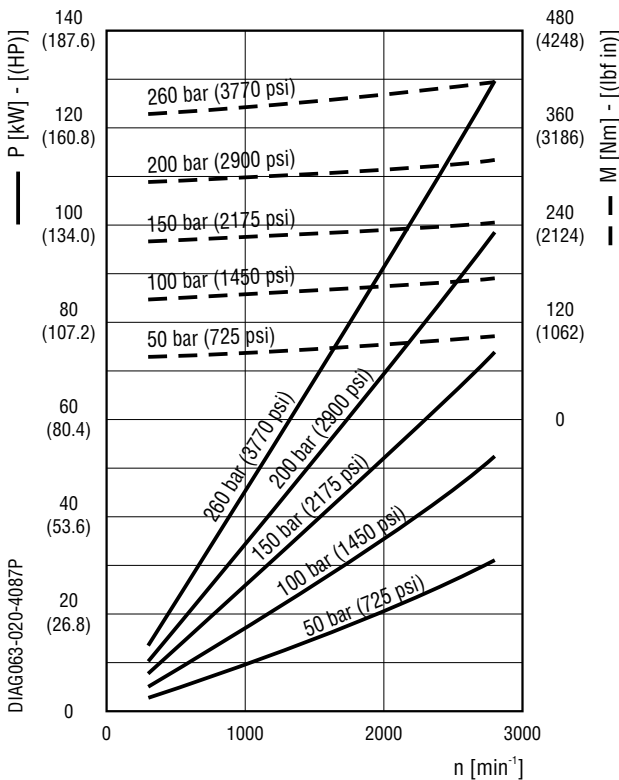

**KP 40•100**

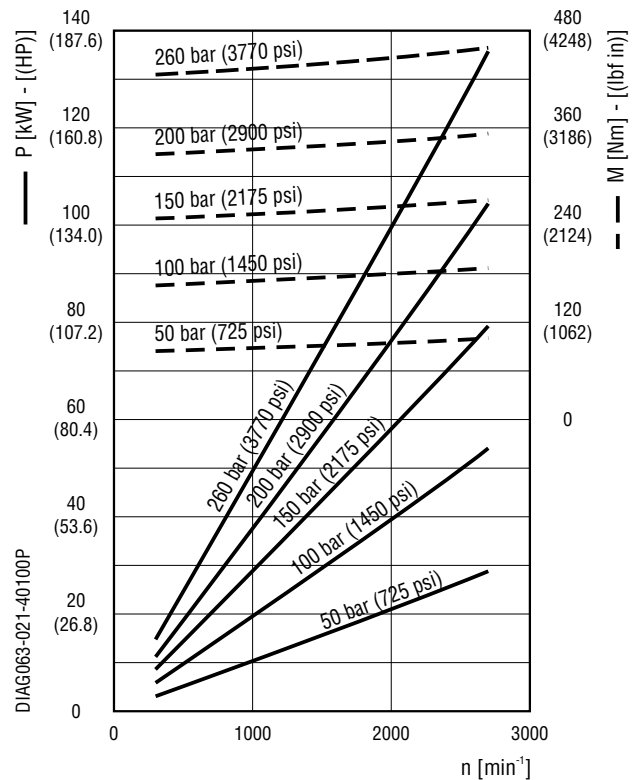

01/01.2021



**KAPPA 40 Plus**

**CURVE CARATTERISTICHE POMPE**

**KP 40•109**

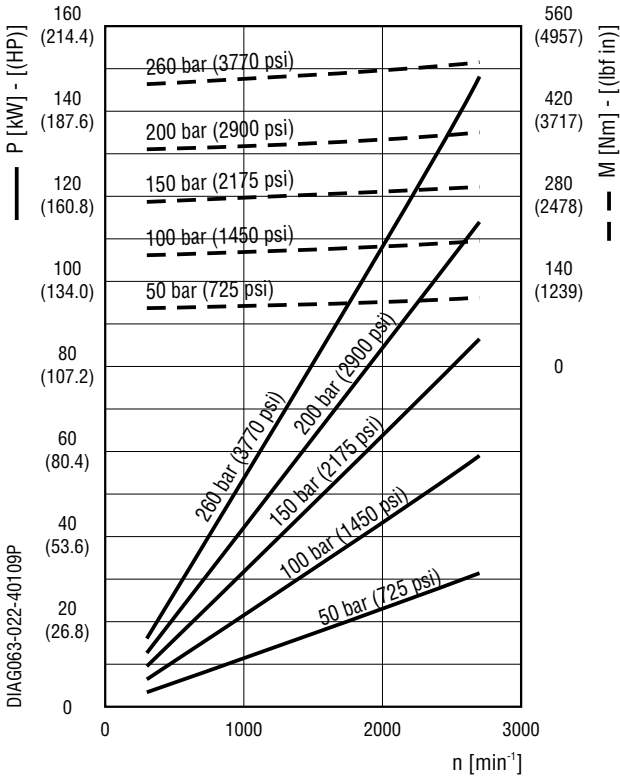

**KP 40•121**

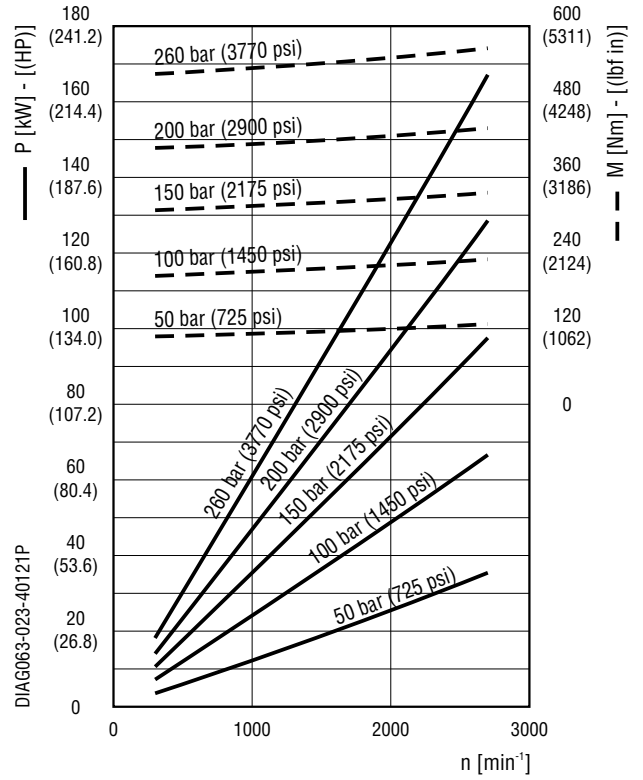

**KP 40•133**

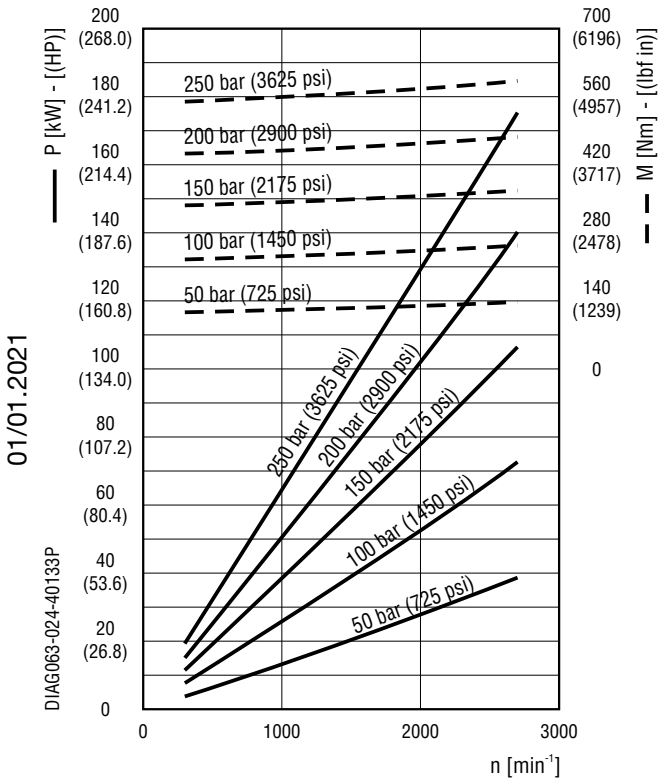

**KP 40•151**

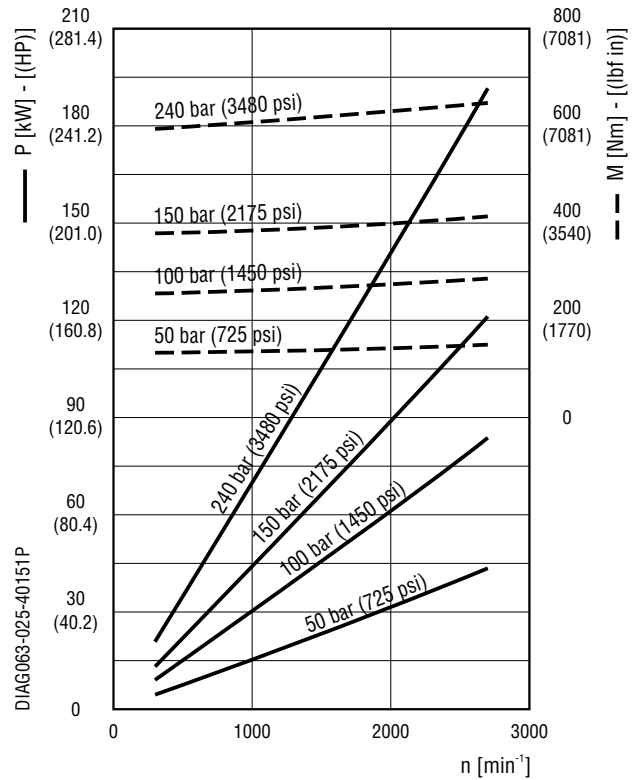

**KAPPA 40 Plus**

**CURVE CARATTERISTICHE POMPE**

**KP 40•160**

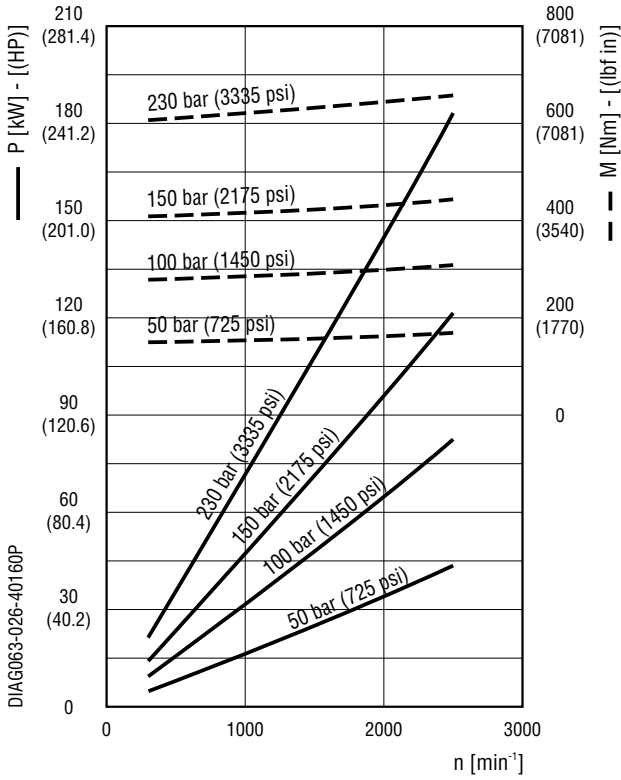

**KP 40•180**

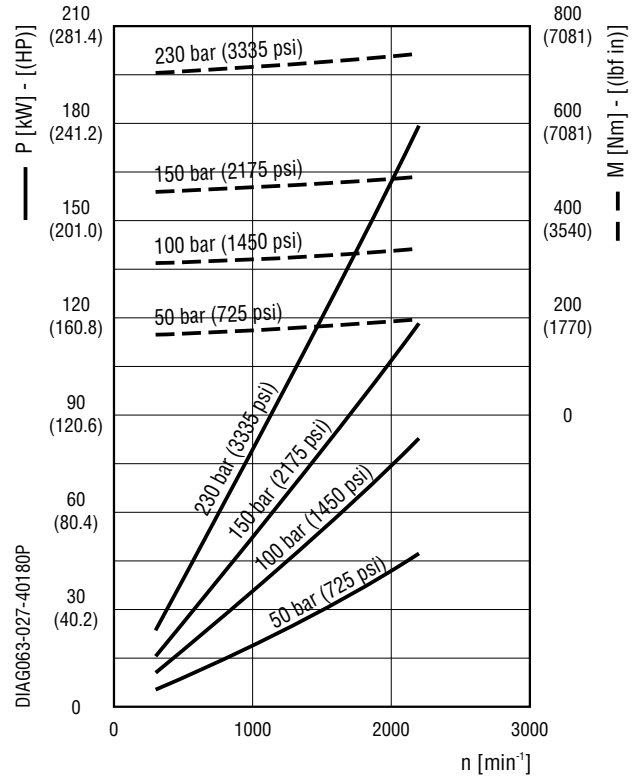

01/01.2021

**KAPPA 40**

**DIMENSIONI UNITA' SINGOLE - BOCCHIE LATERALI**

**CSC**

Corpo tipo: CSC  
Caratteristiche: Standard

Alberi di trascinamento: pag. 32  
Flangia di montaggio: per la dimensione X vedere pag. 34

Disponibilità bocche: Split, Gas, SAE  
Vedere pag. 36

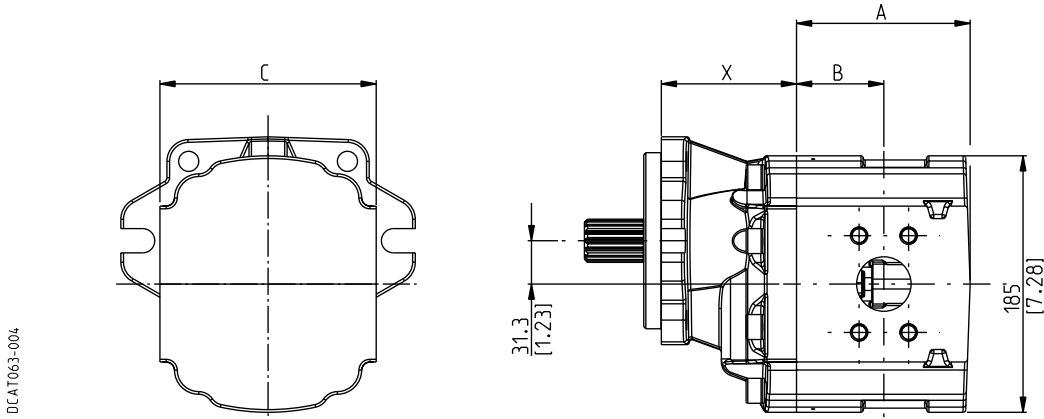

**Unidirezionale S - D e Reversibile B**

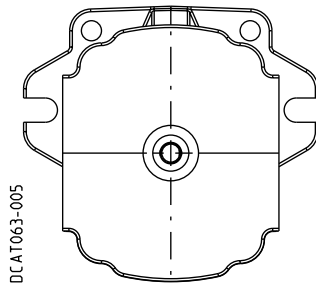

**Reversibile R**

01/01.2021

Pompa tipo Motore tipo	A	B	C	
			Split ports	Gas - SAE ports
	mm (in)	mm (in)	mm (in)	mm (in)
<b>K. 40•63</b>	108 (4.26)	55 (2.17)	156 (6.14)	164 (6.46)
<b>K. 40•73</b>	112 (4.41)	59 (2.32)	156 (6.14)	164 (6.46)
<b>K. 40•87</b>	117 (4.61)	64 (2.52)	156 (6.14)	164 (6.46)
<b>K. 40•109</b>	125 (4.92)	63 (2.48)	156 (6.14)	164 (6.46)
<b>K. 40•121</b>	130 (5.12)	68 (2.68)	156 (6.14)	164 (6.46)
<b>K. 40•133</b>	134 (5.28)	72 (2.83)	156 (6.14)	164 (6.46)
<b>K. 40•151</b>	140 (5.51)	78 (3.07)	156 (6.14)	164 (6.46)

**KAPPA 40**

**DIMENSIONI UNITA' SINGOLE - BOCCHIE POSTERIORI**

**CSC**

Corpo tipo: CSC  
Caratteristiche: Standard

Alberi di trascinamento: pag. 32  
Flangia di montaggio: per la dimensione  
X vedere pag. 34

Disponibilità bocche: Gas, SAE  
Vedere pag. 36

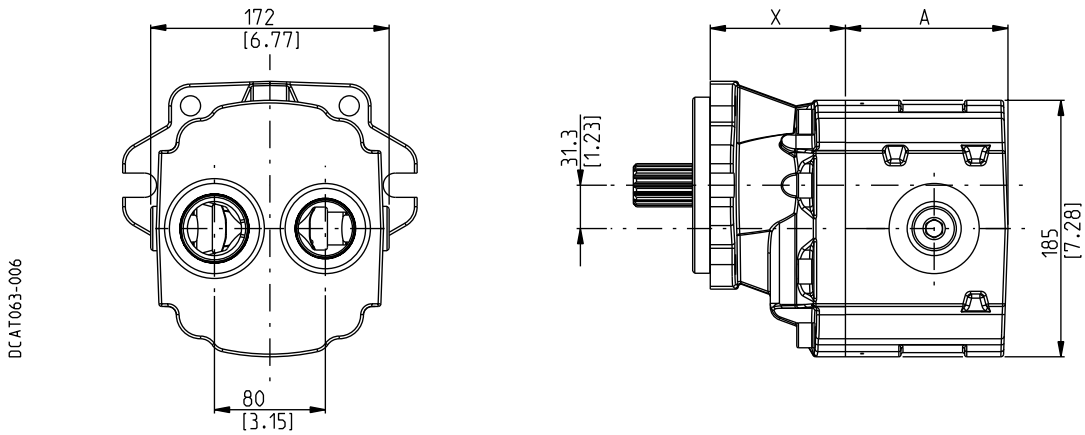

**Unidirezionale S - D e Reversibile B**

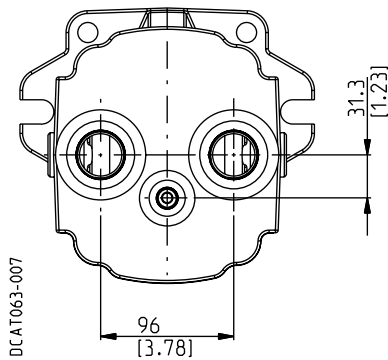

**Reversibile R**

Pompa tipo	A
Motore tipo	mm (in)
<b>K. 40•63</b>	108 (4.26)
<b>K. 40•73</b>	112 (4.41)
<b>K. 40•87</b>	117 (4.61)
<b>K. 40•109</b>	125 (4.92)
<b>K. 40•121</b>	130 (5.12)
<b>K. 40•133</b>	134 (5.28)
<b>K. 40•151</b>	140 (5.51)

01/01.2021

**KAPPA 40 Plus**

**DIMENSIONI POMPE SINGOLE - BOCCHE LATERALI**

**CSL**

Corpo tipo: CSL  
Caratteristiche: Standard

Alberi di trascinamento: pag. 33  
Flangia di montaggio: per la dimensione  
X vedere pag. 35

Disponibilità bocche: Split  
Vedere pag. 37

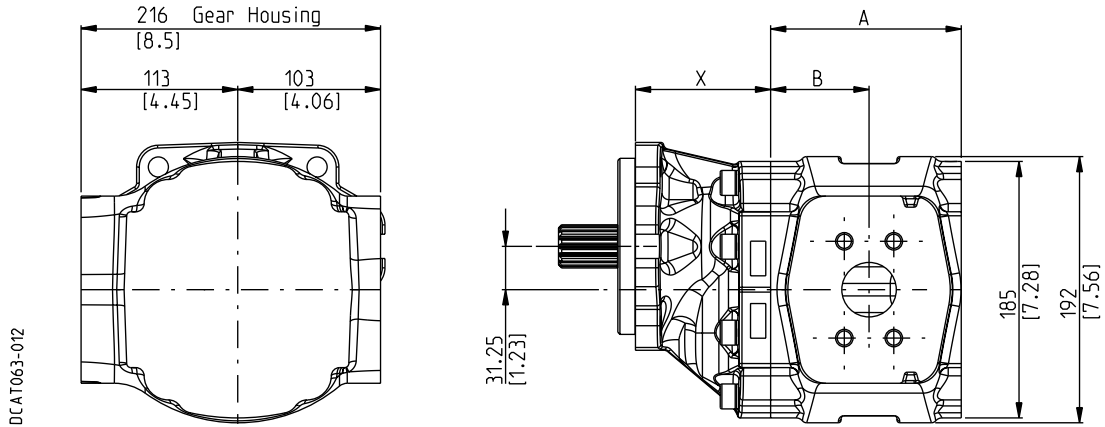

**Unidirezionale S - D**

01/01.2021

Pompa tipo	<b>A</b>	<b>B</b>
	mm (in)	mm (in)
<b>KP 40•63</b>	120 (4.72)	60 (2.36)
<b>KP 40•73</b>	124 (4.88)	64 (2.52)
<b>KP 40•87</b>	129 (5.08)	69 (2.72)
<b>KP 40•100</b>	134 (5.28)	68 (2.68)
<b>KP 40•109</b>	137 (5.39)	71 (2.80)
<b>KP 40•121</b>	142 (5.59)	76 (2.99)
<b>KP 40•133</b>	146 (5.75)	80 (3.15)
<b>KP 40•151</b>	152 (5.98)	71 (2.80)
<b>KP 40•160</b>	156 (6.14)	75 (2.95)
<b>KP 40•180</b>	163,2 (6.43)	82,2 (3.24)

## POMPE MULTIPLE

Le pompe serie KAPPA possono essere facilmente combinate in unità multiple tenendo presente che l'assorbimento di potenza di ogni unità deve essere maggiore o uguale a quello della successiva.

Le caratteristiche e le prestazioni di ogni unità sono le stesse delle pompe singole corrispondenti, tuttavia bisogna tenere conto dei seguenti limiti:

Le pressioni sono limitate dalla coppia trasmissibile dall'albero di trascinamento della prima pompa e dall'albero che collega le singole pompe tra di loro e possono essere determinate caso per caso con la formula riportata sotto:

La velocità massima di rotazione è determinata dalla pompa che ha velocità minore;

Disponibili anche con aspirazione comune. Per maggiori informazioni consultare il nostro servizio pre-vendita.

<b>M</b>	Nm	Coppia
<b>V</b>	cm <sup>3</sup> /giro	Cilindrata
<b>Δp</b>	bar	Pressione
$\eta_{hm} = \eta_{hm}(V, \Delta p, n)$	(≈ 0,88)	Rendimento idro-meccanico

$$M = \frac{M_{theor.}}{\eta_{hm}} \quad [Nm]$$

$$M_{theor.} = \frac{\Delta p \text{ (bar)} \cdot V \text{ (cm}^3\text{/rev)}}{62,83} \quad [Nm]$$

**Nota:**

La coppia assorbita dall'albero della prima pompa è data dalla somma delle coppie assorbite dai singoli stadi. Il valore così ottenuto non deve superare quello massimo ammesso dall'albero scelto per la prima pompa.

Per pompe multiple con più di due sezioni consigliamo l'utilizzo di una staffa di fissaggio.

**KAPPA 40**

**DIMENSIONE POMPE MULTIPLE - GRUPPI UGUALI**

**CSL/CSL/CSC**

Caratteristiche: Standard

Alberi di trascinamento: pag. 32

Disponibilità bocche: Split Gas, SAE

Flangia di montaggio: per la dimensione

Vedere pag. 36

X vedere pag. 34

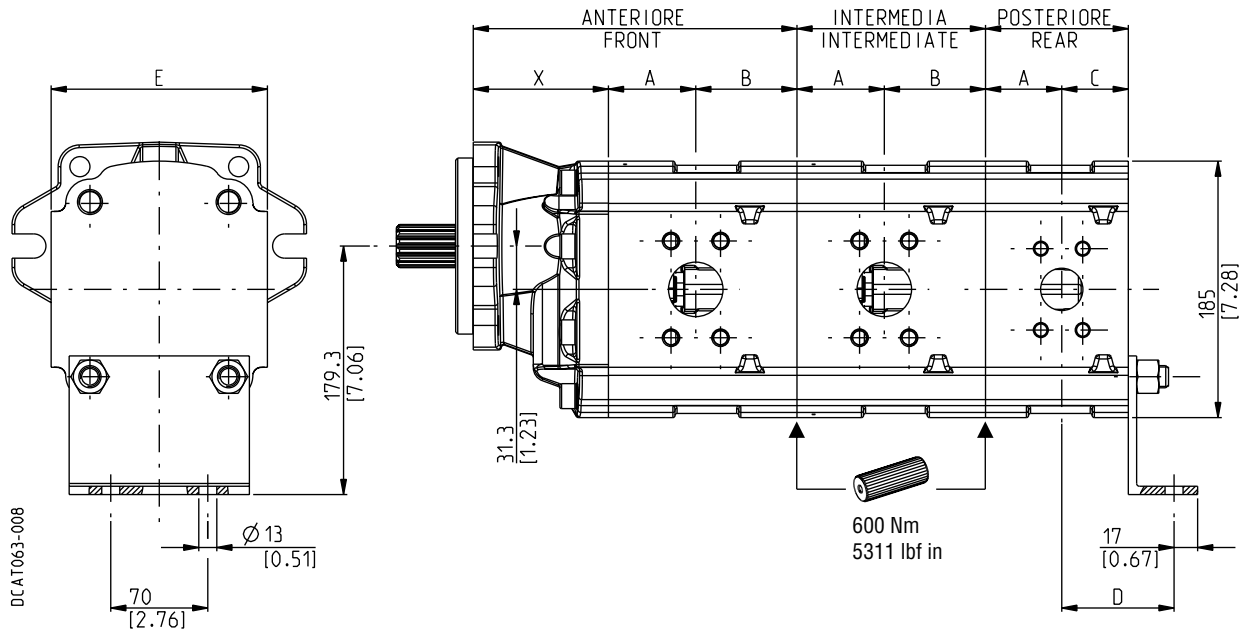

	Antetiore	Intermedia	Posteriore
Corpo tipo	<b>CSL</b>	<b>CSL</b>	<b>CSC</b>

Tutte le pompe con più di due sezioni sono fornite con staffa di fissaggio.

Pompa tipo	A mm (in)	B mm (in)	C mm (in)	D mm (in)	E	
					Bocche Split mm (in)	Bocche Gas - SAE mm (in)
<b>KP 40•63</b>	55 (2.17)	64 (2.52)	48 (1.89)	81 (3.19)	156 (6.14)	164 (6.46)
<b>KP 40•73</b>	59 (2.32)	64 (2.52)	48 (1.89)	81 (3.19)	156 (6.14)	164 (6.46)
<b>KP 40•87</b>	64 (2.52)	64 (2.52)	48 (1.89)	81 (3.19)	156 (6.14)	164 (6.46)
<b>KP 40•109</b>	63 (2.48)	73 (2.87)	57 (2.24)	90 (3.54)	156 (6.14)	164 (6.46)
<b>KP 40•121</b>	68 (2.68)	73 (2.87)	57 (2.24)	90 (3.54)	156 (6.14)	164 (6.46)
<b>KP 40•133</b>	72 (2.83)	73 (2.87)	57 (2.24)	90 (3.54)	156 (6.14)	164 (6.46)
<b>KP 40•151</b>	78 (3.07)	73 (2.87)	57 (2.24)	90 (3.54)	156 (6.14)	164 (6.46)

01/01.2021

**KAPPA 40**

**DIMENSIONE POMPE DOPPIE - KP40/30**

**CSL/CSC**

Caratteristiche: Standard

Alberi di trascinamento: pag. 32  
Flangia di montaggio: per la dimensione X vedere pag. 34

Disponibilità bocche: Split, Gas, SAE  
Vedere pag. 36

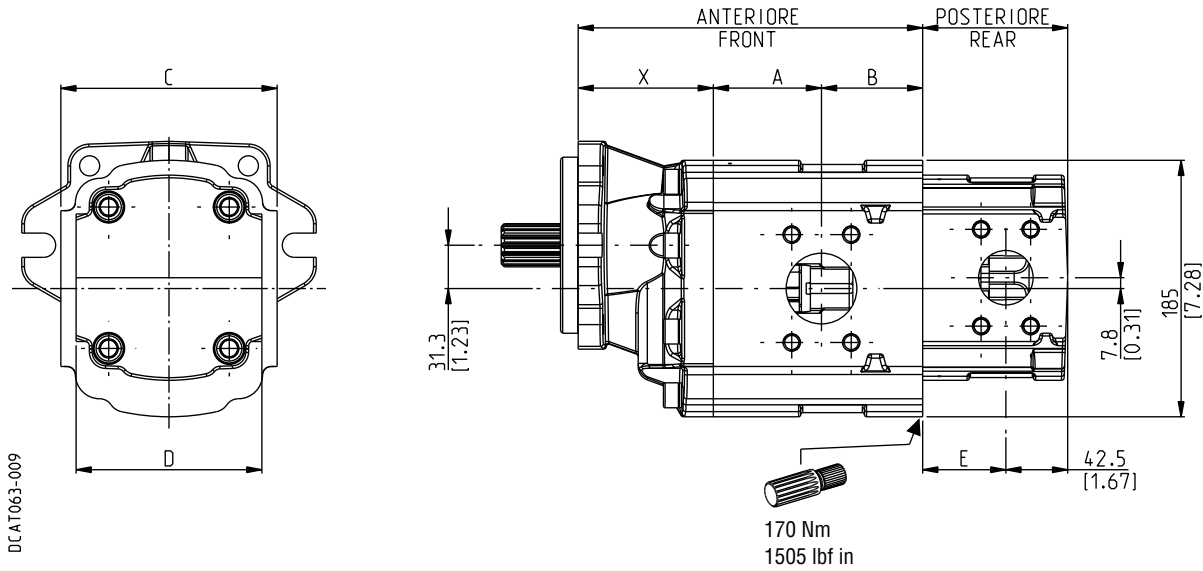

	Anteriore	Posteriore
Corpo tipo	<b>CSL</b>	Serie Kappa 30 <b>CSC</b> (●)

(●) Disponibile anche con corpo **BSC** e **HSC**.  
Le caratteristiche di funzionamento sono illustrate sul rispettivo catalogo tecnico

Pompa tipo	A	B	C	
			Bocch Split	Bocche Gas - SAE
	mm (in)	mm (in)	mm (in)	mm (in)
<b>KP 40•63</b>	55 (2.17)	64 (2.52)	156 (6.14)	164 (6.46)
<b>KP 40•73</b>	59 (2.32)	64 (2.52)	156 (6.14)	164 (6.46)
<b>KP 40•87</b>	64 (2.52)	64 (2.52)	156 (6.14)	164 (6.46)
<b>KP 40•109</b>	63 (2.48)	73 (2.87)	156 (6.14)	164 (6.46)
<b>KP 40•121</b>	68 (2.68)	73 (2.87)	156 (6.14)	164 (6.46)
<b>KP 40•133</b>	72 (2.83)	73 (2.87)	156 (6.14)	164 (6.46)
<b>KP 40•151</b>	78 (3.07)	73 (2.87)	156 (6.14)	164 (6.46)

Pompa tipo	D		E
	Bocche Eur. - Split	Bocche Gas - SAE	
	mm (in)	mm (in)	mm (in)
<b>KP 30•22</b>	134 (5.28)	142 (5.59)	38 (1.50)
<b>KP 30•27</b>	134 (5.28)	142 (5.59)	41 (1.61)
<b>KP 30•31</b>	134 (5.28)	142 (5.59)	43,5 (1.71)
<b>KP 30•34</b>	134 (5.28)	142 (5.59)	46 (1.81)
<b>KP 30•38</b>	134 (5.28)	142 (5.59)	49 (1.93)
<b>KP 30•41</b>	134 (5.28)	142 (5.59)	50,5 (1.99)
<b>KP 30•43</b>	134 (5.28)	142 (5.59)	52 (2.05)
<b>KP 30•46</b>	134 (5.28)	142 (5.59)	53,5 (2.11)
<b>KP 30•51</b>	134 (5.28)	142 (5.59)	57 (2.24)
<b>KP 30•56</b>	134 (5.28)	142 (5.59)	60 (2.36)
<b>KP 30•61</b>	134 (5.28)	142 (5.59)	63 (2.48)
<b>KP 30•73</b>	134 (5.28)	142 (5.59)	71 (2.80)

01/01.2021



**KAPPA 40**
**DIMENSIONE POMPE DOPPIE - KP40/PHP20**
**CSC**

Caratteristiche: Standard

Alberi di trascinamento: pag. 32

Disponibilità bocche: Split Gas, SAE

Flangia di montaggio: per la dimensione

Vedere pag. 36

X vedere pag. 34

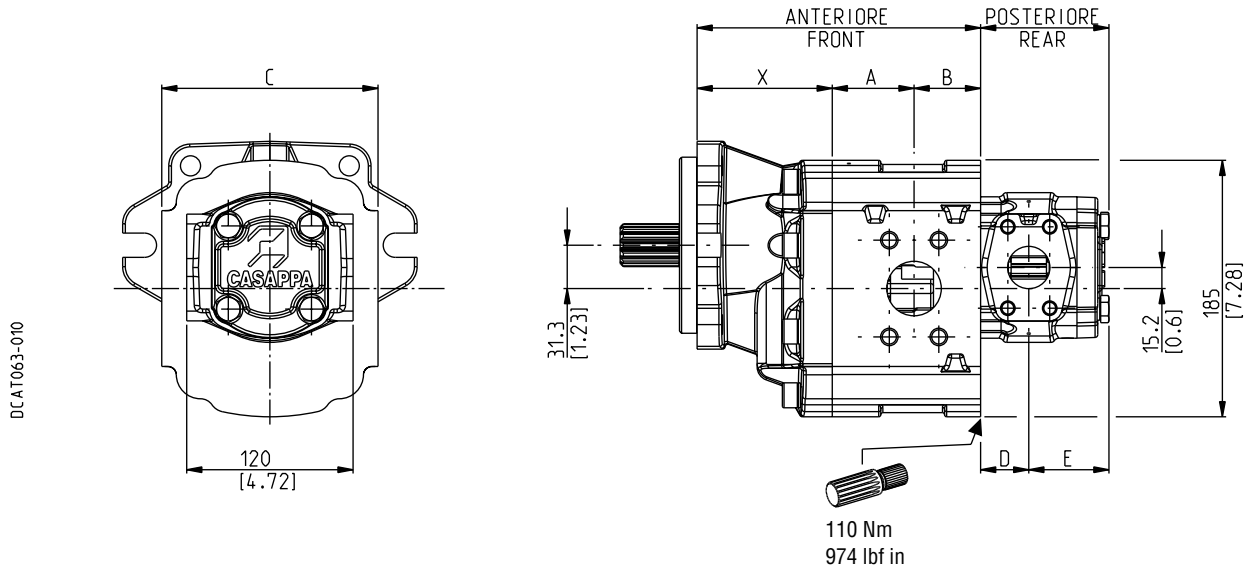

	Anteriore	Posteriore
Corpo tipo	<b>CSC</b>	Serie Polaris PH (●)

(●) Le caratteristiche di funzionamento sono illustrate sul rispettivo catalogo tecnico

01/01.2021

Pompa tipo	C			
	A	B	Bocch	
	mm (in)	mm (in)	Split	Bocche Gas - SAE
<b>KP 40•63</b>	55 (2.17)	48 (1.89)	156 (6.14)	164 (6.46)
<b>KP 40•73</b>	59 (2.32)	48 (1.89)	156 (6.14)	164 (6.46)
<b>KP 40•87</b>	64 (2.52)	48 (1.89)	156 (6.14)	164 (6.46)
<b>KP 40•109</b>	63 (2.48)	57 (2.24)	156 (6.14)	164 (6.46)
<b>KP 40•121</b>	68 (2.68)	57 (2.24)	156 (6.14)	164 (6.46)
<b>KP 40•133</b>	72 (2.83)	57 (2.24))	156 (6.14)	164 (6.46)
<b>KP 40•151</b>	78 (3.07)	57 (2.24)	156 (6.14)	164 (6.46)

Pompa tipo	D	E
	mm (in)	mm (in)
<b>PHP 20•8</b>	32,5 (1.28)	47,6 (1.87)
<b>PHP 20•10,5</b>	36,5 (1.44)	47,6 (1.87)
<b>PHP 20•11,2</b>	37 (1.46)	47,6 (1.87)
<b>PHP 20•14</b>	42 (1.65)	47,6 (1.87)
<b>PHP 20•16</b>	34,75 (1.37)	58,35 (2.30)
<b>PHP 20•18</b>	35,85 (1.41)	59,45 (2.34)
<b>PHP 20•19</b>	36,45 (1.44)	60,05 (2.36)
<b>PHP 20•20</b>	38 (1.50)	61,6 (2.43)
<b>PHP 20•23</b>	39,65 (1.56)	63,25 (2.49)
<b>PHP 20•24,5</b>	40,8 (1.61)	64,4 (2.54)
<b>PHP 20•25</b>	42 (1.65)	65,6 (2.58)
<b>PHP 20•27,8</b>	43,35 (1.71)	66,95 (2.64)
<b>PHP 20•31,5</b>	47 (1.85)	70,6 (2.78)

**KAPPA 40**

**DIMENSIONE POMPE DOPPIE - KP40/PLP20**

**CSC**

Caratteristiche: Standard

Alberi di trascinamento: pag. 32  
Flangia di montaggio: per la dimensione X vedere pag. 34

Disponibilità bocche: Split, Gas, SAE  
Vedere pag. 36

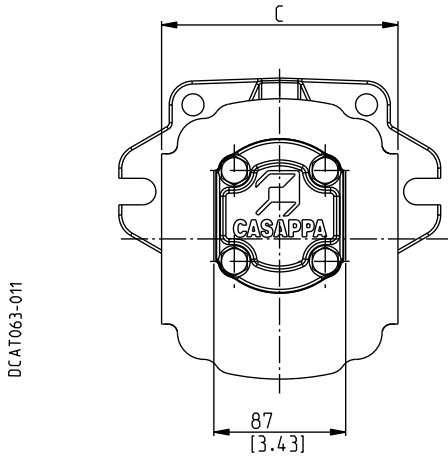

DCAT063-011

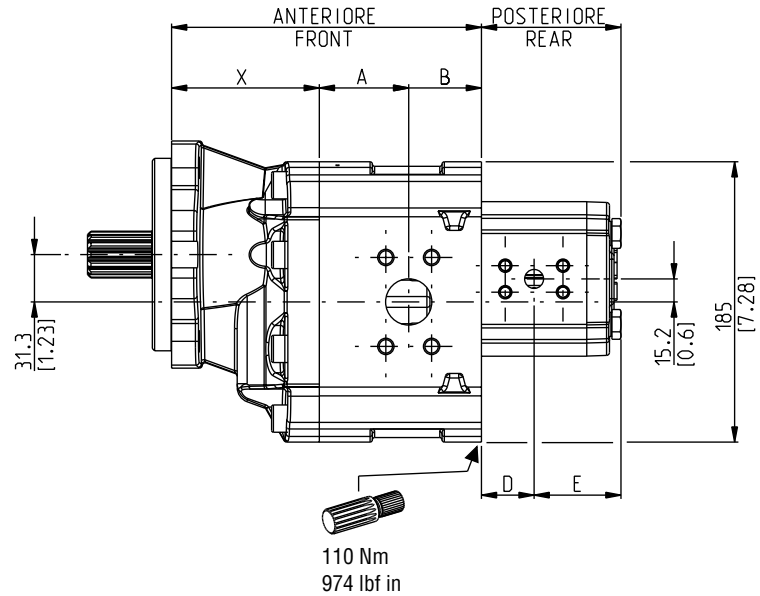

	Anteriore	Posteriore
Corpo tipo	<b>CSC</b>	Serie Polaris 20 (●)

(●) Le caratteristiche di funzionamento sono illustrate sul rispettivo catalogo tecnico

Pompa tipo	A	B	C	
			Bocche Split	Bocche Gas - SAE
			mm (in)	mm (in)
<b>KP 40•63</b>	55 (2.17)	48 (1.89)	156 (6.14)	164 (6.46)
<b>KP 40•73</b>	59 (2.32)	48 (1.89)	156 (6.14)	164 (6.46)
<b>KP 40•87</b>	64 (2.52)	48 (1.89)	156 (6.14)	164 (6.46)
<b>KP 40•109</b>	63 (2.48)	57 (2.24)	156 (6.14)	164 (6.46)
<b>KP 40•121</b>	68 (2.68)	57 (2.24)	156 (6.14)	164 (6.46)
<b>KP 40•133</b>	72 (2.83)	57 (2.24)	156 (6.14)	164 (6.46)
<b>KP 40•151</b>	78 (3.07)	57 (2.24)	156 (6.14)	164 (6.46)

Pompa tipo	D		E	
	mm (in)		mm (in)	
	mm (in)	mm (in)	mm (in)	mm (in)
<b>PLP 20•4</b>	25,8 (1.02)	49,3 (1.94)		
<b>PLP 20•6,3</b>	27 (1.06)	50,5 (1.99)		
<b>PLP 20•7,2</b>	27,5 (1.08)	51 (2.01)		
<b>PLP 20•8</b>	28,3 (1.11)	51,8 (2.04)		
<b>PLP 20•9</b>	28,9 (1.14)	52,4 (2.06)		
<b>PLP 20•10,5</b>	30,3 (1.19)	53,8 (2.12)		
<b>PLP 20•11,2</b>	30,5 (1.20)	54 (2.13)		
<b>PLP 20•14</b>	33 (1.30)	56,5 (2.22)		
<b>PLP 20•16</b>	34,8 (1.37)	58,3 (2.30)		
<b>PLP 20•19</b>	36,5 (1.44)	60 (2.36)		
<b>PLP 20•20</b>	38 (1.50)	61,5 (2.42)		
<b>PLP 20•24,5</b>	40,8 (1.61)	64,3 (2.53)		
<b>PLP 20•25</b>	42 (1.65)	65,5 (2.58)		
<b>PLP 20•27,8</b>	43,4 (1.71)	66,9 (2.63)		
<b>PLP 20•31,5</b>	47 (1.85)	70,5 (2.78)		

01/01.2021

**KAPPA 40 Plus**

**DIMENSIONI POMPE DOPPIE - GRUPPI UGUALI**

**CSL/CSL**

Caratteristiche: Standard

Alberi di trascinamento: pag. 33

Disponibilità bocche: Split

Flangia di montaggio: per la dimensione

Vedere pag. 37

X vedere pag. 35

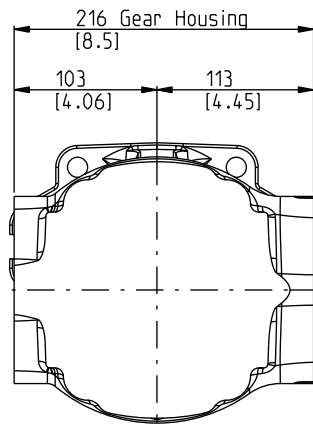

DCAT063-013

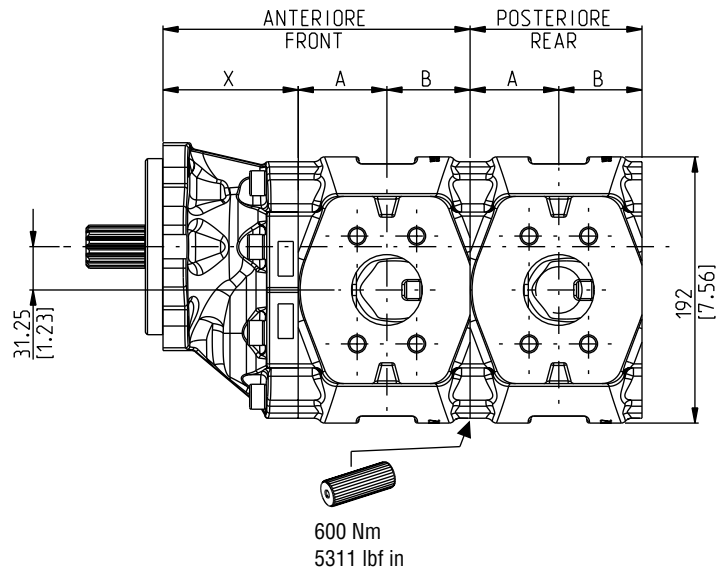

	Anteriore	Posteriore
Corpo tipo	<b>CSL</b>	<b>CSL</b>

Tutte le pompe con più di due sezioni sono fornite con staffa di fissaggio.

01/01.2021

Pompa tipo	A	B
	mm (in)	mm (in)
<b>KP 40•63</b>	60 (2.36)	60 (2.36)
<b>KP 40•73</b>	64 (2.52)	60 (2.36)
<b>KP 40•87</b>	69 (2.72)	60 (2.36)
<b>KP 40•100</b>	68 (2.68)	66 (2.60)
<b>KP 40•109</b>	71 (2.80)	66 (2.60)
<b>KP 40•121</b>	76 (2.99)	66 (2.60)
<b>KP 40•133</b>	80 (3.15)	66 (2.60)
<b>KP 40•151</b>	71 (2.80)	81 (3.19)
<b>KP 40•160</b>	75 (2.95)	81 (3.19)
<b>KP 40•180</b>	82,2 (3.24)	81 (3.19)

**KAPPA 40 Plus**

**DIMENSIONI POMPE DOPPIE - KP40/30**

**CSL/CSC**

Caratteristiche: Standard

Alberi di trascinamento: pag. 33

Disponibilità bocche: Split

Flangia di montaggio: per la dimensione

Vedere pag. 37

X vedere pag. 35

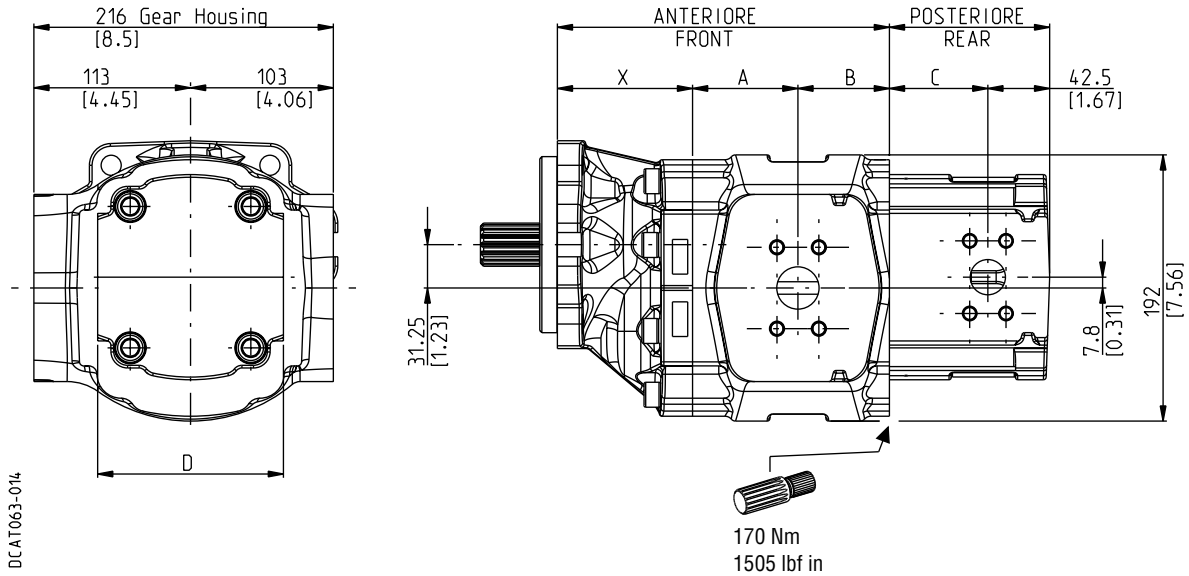

	Anteriore	Posteriore
Corpo tipo	<b>CSL</b>	Serie Kappa 30 <b>CSC</b> (●)

(●) Disponibile anche con corpo **BSC** e **HSC**

Le caratteristiche di funzionamento sono illustrate sul rispettivo catalogo tecnico

Pompa tipo	A	B
	mm (in)	mm (in)
<b>KP 40•63</b>	60 (2.36)	60 (2.36)
<b>KP 40•73</b>	64 (2.52)	60 (2.36)
<b>KP 40•87</b>	69 (2.72)	60 (2.36)
<b>KP 40•100</b>	68 (2.68)	66 (2.60)
<b>KP 40•109</b>	71 (2.80)	66 (2.60)
<b>KP 40•121</b>	76 (2.99)	66 (2.60)
<b>KP 40•133</b>	80 (3.15)	66 (2.60)
<b>KP 40•151</b>	71 (2.80)	81 (3.19)
<b>KP 40•160</b>	75 (2.95)	81 (3.19)
<b>KP 40•180</b>	82,2 (3.24)	81 (3.19)

Pompa tipo	C	D	
	mm (in)	Bocche Eur. - Split mm (in)	Bocche Gas - SAE mm (in)
<b>KP 30•22</b>	38 (1.50)	134 (5.28)	142 (5.59)
<b>KP 30•27</b>	41 (1.61)	134 (5.28)	142 (5.59)
<b>KP 30•31</b>	43,5 (1.71)	134 (5.28)	142 (5.59)
<b>KP 30•34</b>	46 (1.81)	134 (5.28)	142 (5.59)
<b>KP 30•38</b>	49 (1.93)	134 (5.28)	142 (5.59)
<b>KP 30•41</b>	50,5 (1.99)	134 (5.28)	142 (5.59)
<b>KP 30•43</b>	52 (2.05)	134 (5.28)	142 (5.59)
<b>KP 30•46</b>	53,5 (2.11)	134 (5.28)	142 (5.59)
<b>KP 30•51</b>	57 (2.24)	134 (5.28)	142 (5.59)
<b>KP 30•56</b>	60 (2.36)	134 (5.28)	142 (5.59)
<b>KP 30•61</b>	63 (2.48)	134 (5.28)	142 (5.59)
<b>KP 30•73</b>	71 (2.80)	134 (5.28)	142 (5.59)

01/01.2021

Caratteristiche: Standard

Alberi di trascinamento: pag. 33

Disponibilità bocche: Split

Flangia di montaggio: per la dimensione

Vedere pag. 37

X vedere pag. 35

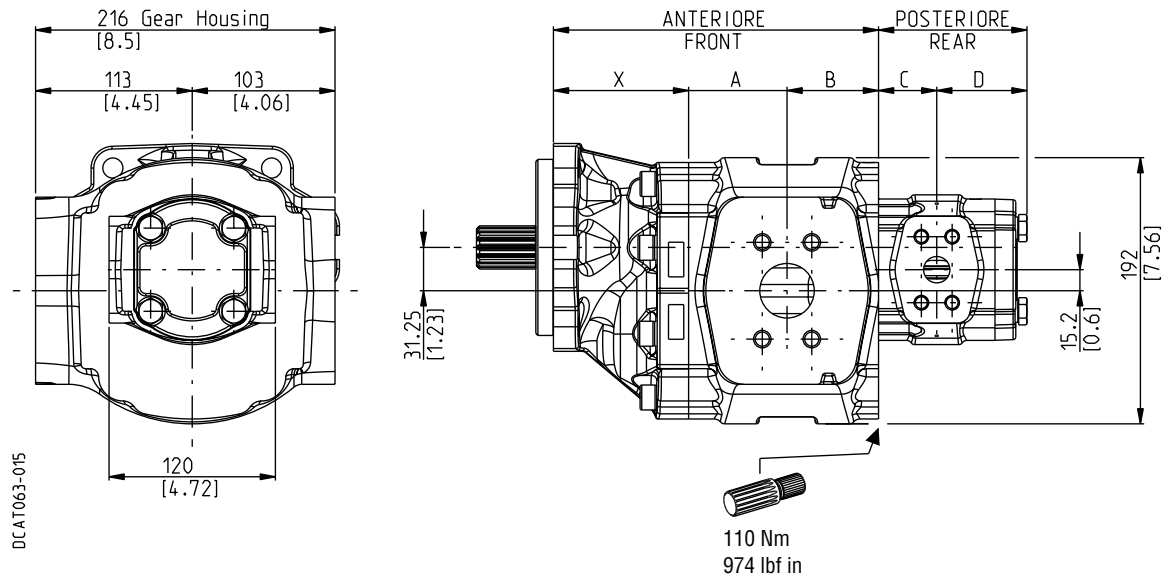

	Anteriore	Posteriore
Corpo tipo	<b>CSL</b>	Serie Polaris PH (●)

(●) Le caratteristiche di funzionamento sono illustrate sul rispettivo catalogo tecnico

Pompe tipo	A	B
	mm (in)	mm (in)
<b>KP 40•63</b>	60 (2.36)	60 (2.36)
<b>KP 40•73</b>	64 (2.52)	60 (2.36)
<b>KP 40•87</b>	69 (2.72)	60 (2.36)
<b>KP 40•100</b>	68 (2.68)	66 (2.60)
<b>KP 40•109</b>	71 (2.80)	66 (2.60)
<b>KP 40•121</b>	76 (2.99)	66 (2.60)
<b>KP 40•133</b>	80 (3.15)	66 (2.60)
<b>KP 40•151</b>	71 (2.80)	81 (3.19)
<b>KP 40•160</b>	75 (2.95)	81 (3.19)
<b>KP 40•180</b>	82,2 (3.24)	81 (3.19)

Pompe tipo	C	D
	mm (in)	mm (in)
<b>PHP 20•8</b>	32,5 (1.28)	47,6 (1.87)
<b>PHP 20•10,5</b>	36,5 (1.44)	47,6 (1.87)
<b>PHP 20•11,2</b>	37 (1.46)	47,6 (1.87)
<b>PHP 20•14</b>	42 (1.65)	47,6 (1.87)
<b>PHP 20•16</b>	34,75 (1.37)	58,35 (2.30)
<b>PHP 20•18</b>	35,85 (1.41)	59,45 (2.34)
<b>PHP 20•19</b>	36,45 (1.44)	60,05 (2.36)
<b>PHP 20•20</b>	38 (1.50)	61,6 (2.43)
<b>PHP 20•23</b>	39,65 (1.56)	63,25 (2.49)
<b>PHP 20•24,5</b>	40,8 (1.61)	64,4 (2.54)
<b>PHP 20•25</b>	42 (1.65)	65,6 (2.58)
<b>PHP 20•27,8</b>	43,35 (1.71)	66,95 (2.64)
<b>PHP 20•31,5</b>	47 (1.85)	70,6 (2.78)

01/01.2021

**KAPPA 40 Plus**

**DIMENSIONI POMPE DOPPIE - KP40/PLP20**

**CSL**

Caratteristiche: Standard

Alberi di trascinamento: pag. 33  
Flangia di montaggio: per la dimensione X vedere pag. 35

Disponibilità bocche: Split  
Vedere pag. 37

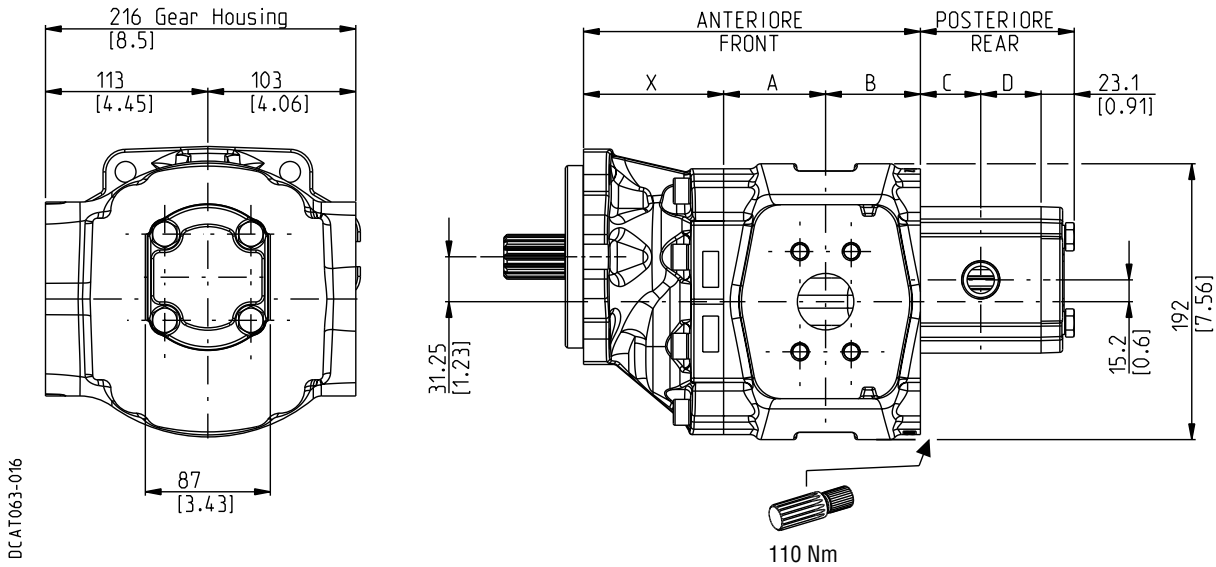

	Anteriore	Posteriore
Corpo tipo	<b>CSL</b>	Serie Polaris 20 (●)

(●) Le caratteristiche di funzionamento sono illustrate sul rispettivo catalogo tecnico

Pompa tipo	A	B
	mm (in)	mm (in)
<b>KP 40•63</b>	60 (2.36)	60 (2.36)
<b>KP 40•73</b>	64 (2.52)	60 (2.36)
<b>KP 40•87</b>	69 (2.72)	60 (2.36)
<b>KP 40•100</b>	68 (2.68)	66 (2.60)
<b>KP 40•109</b>	71 (2.80)	66 (2.60)
<b>KP 40•121</b>	76 (2.99)	66 (2.60)
<b>KP 40•133</b>	80 (3.15)	66 (2.60)
<b>KP 40•151</b>	71 (2.80)	81 (3.19)
<b>KP 40•160</b>	75 (2.95)	81 (3.19)
<b>KP 40•180</b>	82,2 (3.24)	81 (3.19)

Pompa tipo	C	D
	mm (in)	mm (in)
<b>PLP 20•4</b>	25,8 (1.02)	49,3 (1.94)
<b>PLP 20•6,3</b>	27 (1.06)	50,5 (1.99)
<b>PLP 20•7,2</b>	27,5 (1.08)	51 (2.01)
<b>PLP 20•8</b>	28,3 (1.11)	51,8 (2.04)
<b>PLP 20•9</b>	28,9 (1.14)	52,4 (2.06)
<b>PLP 20•10,5</b>	30,3 (1.19)	53,8 (2.12)
<b>PLP 20•11,2</b>	30,5 (1.20)	54 (2.13)
<b>PLP 20•14</b>	33 (1.30)	56,5 (2.22)
<b>PLP 20•16</b>	34,8 (1.37)	58,3 (2.30)
<b>PLP 20•19</b>	36,5 (1.44)	60 (2.36)
<b>PLP 20•20</b>	38 (1.50)	61,5 (2.42)
<b>PLP 20•24,5</b>	40,8 (1.61)	64,3 (2.53)
<b>PLP 20•25</b>	42 (1.65)	65,5 (2.58)
<b>PLP 20•27,8</b>	43,4 (1.71)	66,9 (2.63)
<b>PLP 20•31,5</b>	47 (1.85)	70,5 (2.78)

01/01.2021

## VERSIONI - CUSCINETTO DI SUPPORTO

La disponibilità degli alberi e delle flange per le varie versioni sono mostrate nella tabella di compatibilità delle flange di montaggio a pag. 36 ÷ 37.

### VERSIONI

**0**

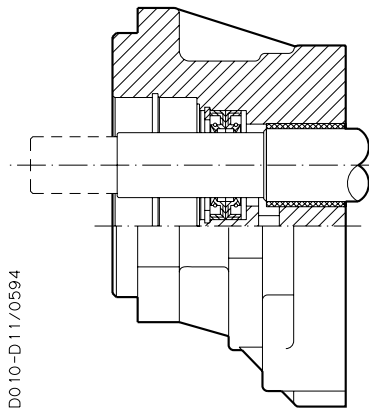

Versione per impieghi senza carichi radiali e assiali sull'albero.

### VERSIONI

**6**

Solo per Kappa 40

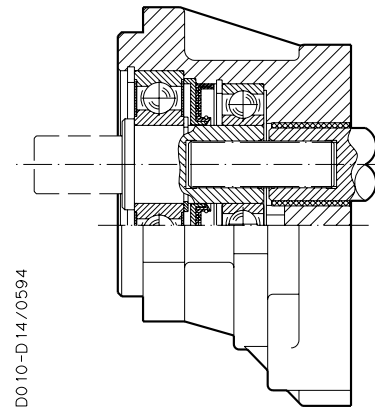

Version for applications with radial and low axial load on the drive shaft.

Max. torque version 6:  
KAPPA 40: 600 Nm (5310 lbf in)

For the outboard bearings life expectancy, diagrams providing approximate selection data will be found on subsequent pages. For particular applications please consult our pre-sales department.

**KAPPA 40**

**ESTREMITA' ALBERI DI TRASCINAMENTO**

**SAE "C" SCANALATO**

**06**

Le dimensioni sono riferite alla flangia codice **S8**

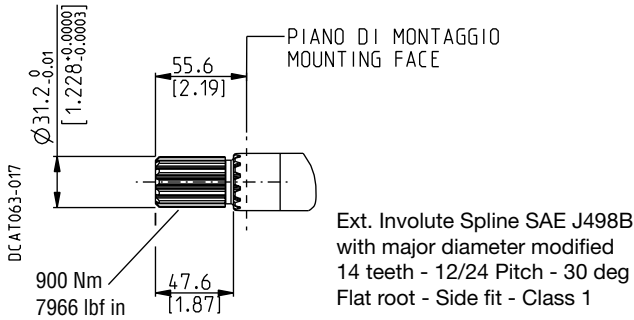

**SAE "C" CILINDRO**

**34**

Le dimensioni sono riferite alla flangia codice **S8**

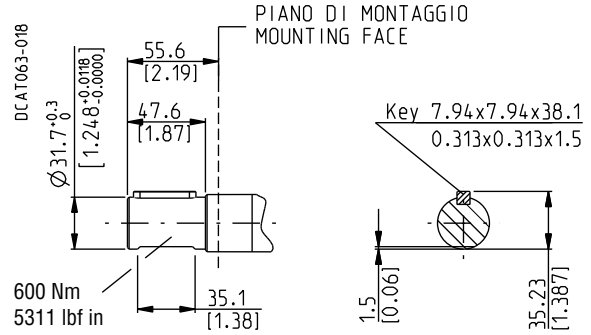

**CILINDRO**

**40**

Le dimensioni sono riferite alla flangia codice **S8**

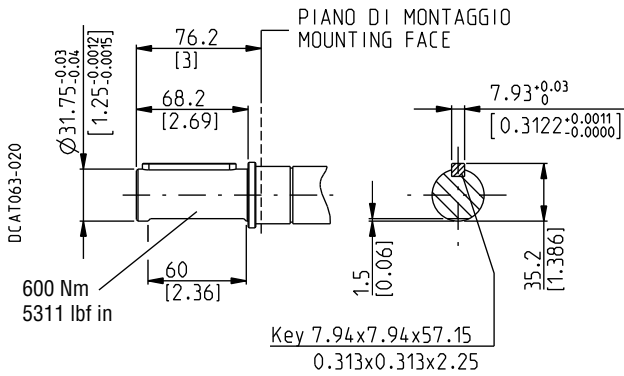

**EUROPEO CONICO 1:8**

**85**

Le dimensioni sono riferite alla flangia codice **E5**

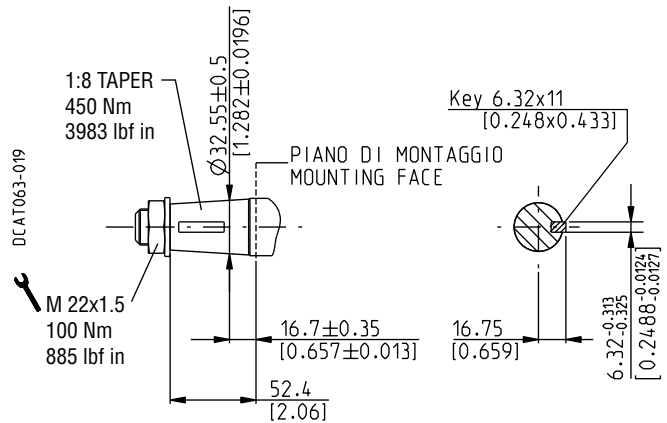

01/01.2021



**KAPPA 40 Plus**

**ESTREMITA' ALBERI DI TRASCINAMENTO**

**SAE "C" SCANALATO**

**06**

Mounting face refer to flange code **S8**

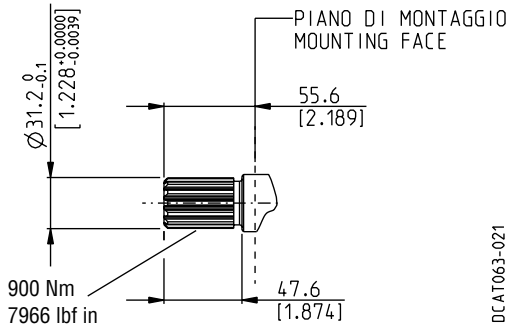

Ext. Involute Spline SAE J498B  
with major diameter modified  
14 teeth - 12/24 Pitch - 30 deg  
Flat root - Side fit - Class 1

**SAE "CC" SCANALATO**

**DK**

Mounting face refer to flange code **S8**

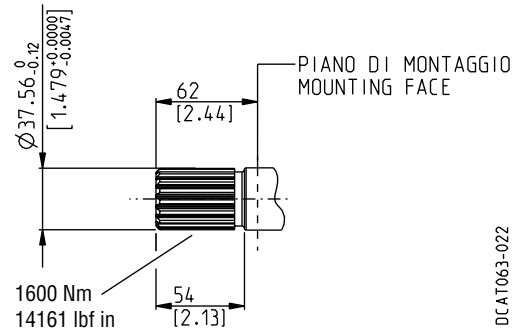

Ext. Involute Spline SAE J498B  
with major diameter modified  
17 teeth - 12/24 Pitch - 30 deg  
Flat root - Side fit - Class 1

01/01.2021

**KAPPA 40**

**FLANGE DI MONTAGGIO E TABELLA DI COMPATIBILITA'**

**SAE "C" 2-4 FORI**

**S8**

Conforme a SAE J744

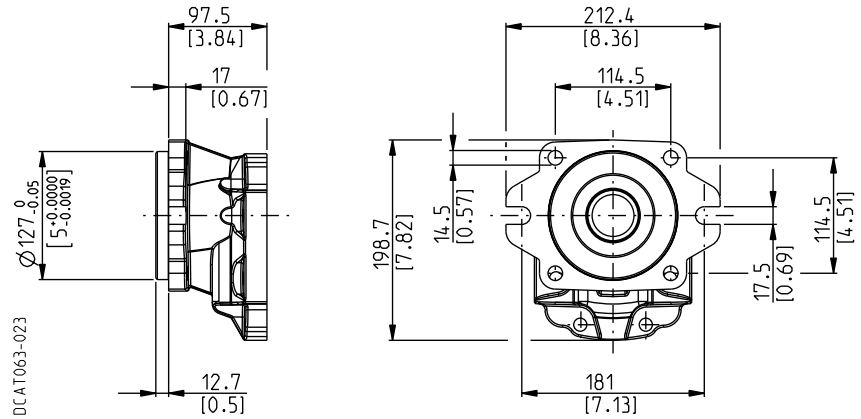

**ALBERI DI TRASCINAMENTO**

Vedere pag. 32

**VERSIONI**

Vedere pag. 31

**0**

**6**

**06**

**#**

**34**

**#**

**40**

**#**

# Combinazione standard  
x Combinazione disponibile

**EUROPEA**

**E5**

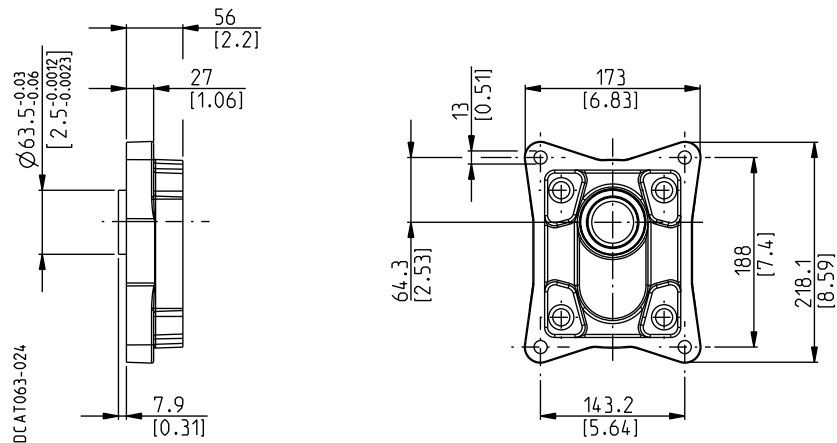

**ALBERI DI TRASCINAMENTO**

Vedere pag. 32

**VERSIONI**

Vedere pag. 31

**0**

**85**

**#**

# Combinazione standard  
x Combinazione disponibile

01/01.2021

**KAPPA 40 Plus FLANGE DI MONTAGGIO E TABELLA DI COMPATIBILITA'**

**SAE "C" 2-4 FORI**

**S8**

Conforme a SAE J744

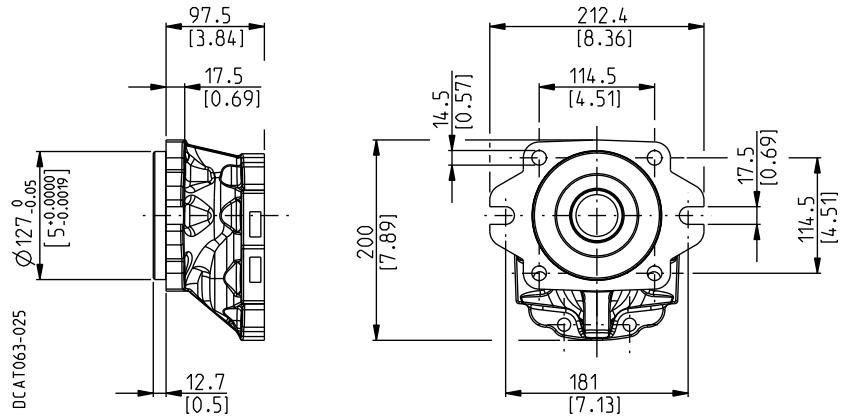

**ALBERI DI TRASCINAMENTO**

Vedere pag. 33

**VERSIONI**

Vedere pag. 31

**06**

**DK**

**0**

**#**

**#**

# Combinazione standard  
x Combinazione disponibile

01/01.2021

**KAPPA 40**

**POSIZIONE E TIPOLOGIA BOCCHE**

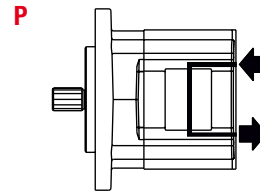
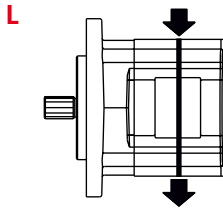

BOCCHE TIPO	BOCCHE LATERALI								BOCCHE POSTERIORI			
	Split SSM		Spit SSS		Gas BSPP		SAE ODT		Gas BSPP		SAE ODT	
Pompa tipo	IN	OUT	IN	OUT	IN	OUT	IN	OUT	IN	OUT	IN	OUT
Motore tipo	OUT	IN	OUT	IN	OUT	IN	OUT	IN	OUT	IN	OUT	IN
<b>K. 40•63</b>	ME	MD	SE	SD	GF	GE	OF	OD	GF	GE	OF	OD
<b>K. 40•73</b>	ME	MD	SE	SD	GF	GE	OF	OD	GF	GE	OF	OD
<b>K. 40•87</b>	MF	ME	SF	SE	GG	GF	OG	OF	GG	GF	OG	OF
<b>K. 40•109</b>	MF	ME	SF	SE	GG	GF	OG	OF	GG	GF	OG	OF
<b>K. 40•121</b>	MF	ME	SF	SE	GH	GF	OH	OF	GH	GF	OH	OF
<b>K. 40•133</b>	MF	ME	SF	SE	GH	GF	OH	OF	GH	GF	OH	OF
<b>K. 40•151</b>	MF	ME	SF	SE	GH	GF	OH	OF	GH	GF	OH	OF

A richiesta sono disponibili bocche con forature diverse.  
Per maggiori informazioni consultare il nostro servizio pre-vendita.

**BOCCHE DI DRENAGGIO ESTERNO**

BOCCHE TIPO	Gas BSPP	SAE ODT
<b>K. 40</b>	GC	OA

A richiesta sono disponibili bocche con forature diverse.  
Per maggiori informazioni consultare il nostro servizio pre-vendita.

01/01.2021

**KAPPA 40 Plus**

**POSIZIONE E TIPOLOGIA BOCCHE**

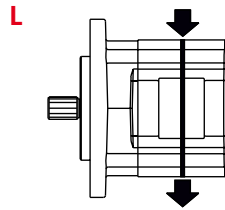



**BOCCHIE LATERALI**

BOCCHIE TIPO	Split SSM		Spit SSS	
	IN	OUT	IN	OUT
Pompa tipo	IN	OUT	IN	OUT
<b>KP 40•63</b>	MF	MC	SF	SC
<b>KP 40•73</b>	MF	MC	SF	SC
<b>KP 40•87</b>	MF	MC	SF	SC
<b>KP 40•100</b>	MG	MD	SG	SD
<b>KP 40•109</b>	MG	MD	SG	SD
<b>KP 40•121</b>	MG	MD	SG	SD
<b>KP 40•133</b>	MG	MD	SG	SD
<b>KP 40•151</b>	MP	ME	SP	SE
<b>KP 40•160</b>	MP	ME	SP	SE
<b>KP 40•180</b>	MP	ME	SP	SE

A richiesta sono disponibili bocche con forature diverse.  
Per maggiori informazioni consultare il nostro servizio pre-vendita.

## DIMENSIONI BOCCHE



 Coppia di seraglio per bocca lato bassa pressione.

 Coppia di seraglio per bocca lato alta pressione.

Nel caso di reversibilità, considerare solo coppia di serraggio per bocca alta pressione.

### BOCCHIE FLANGIATE SAE J518 - Standard pressure series 3000 PSI SSM

Filettatura metrica ISO 60° conforme a ISO/R 262

CODICE	A	B	C	D		
	mm (in)	mm (in)	mm (in)	Filettatura Profondità mm (in)	Nm (lbf in)	Nm (lbf in)
<b>MC (#)</b>	25,4 (1.00)	52,4 (2.06)	26,2 (1.03)	M 10 18 (0.71)	—	35 <sup>+2,5</sup> (310 ÷ 332)
<b>MD</b>	30,5 (1.20)	58,7 (2.31)	30,2 (1.19)	M 10 22 (0.87)	20 <sup>+1</sup> (177 ÷ 186)	40 <sup>+2,5</sup> (354 ÷ 376)
<b>ME</b>	39,3 (1.55)	69,8 (2.75)	35,7 (1.41)	M 12 27 (1.06)	30 <sup>+2,5</sup> (266 ÷ 288)	60 <sup>+5</sup> (531 ÷ 575)
<b>MF</b>	51 (2.01)	77,8 (3.06)	42,9 (1.69)	M 12 27 (1.06)	30 <sup>+2,5</sup> (266 ÷ 288)	—
<b>MG (#)</b>	65 (2.56)	88,9 (3.50)	50,8 (2.00)	M 12 27 (1.06)	30 <sup>+2,5</sup> (266 ÷ 288)	—
<b>MP (#)</b>	76,2 (3.00)	106,4 (4.19)	61,9 (2.44)	M 12 27 (1.06)	30 <sup>+2,5</sup> (266 ÷ 288)	—

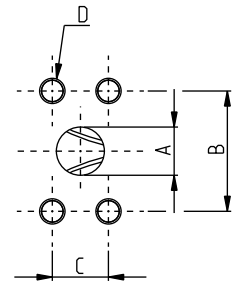

(#) Solo per KAPPA 40 Plus

DCAT\_006\_025\_21064252



### BOCCHIE FLANGIATE SAE J518 - Standard pressure series 3000 PSI SSS

Filettatura americana UNC-UNF 60° conforme a ANSI B 1.1

CODICE	A	B	C	D		
	mm (in)	mm (in)	mm (in)	Filettatura Profondità mm (in)	Nm (lbf in)	Nm (lbf in)
<b>SC (#)</b>	25,4 (1.00)	52,4 (2.06)	26,2 (1.03)	3/8 - 16 UNC-2B 17 (0.67)	—	35 <sup>+2,5</sup> (310 ÷ 332)
<b>SD</b>	30,5 (1.20)	58,7 (2.31)	30,2 (1.19)	7/16 - 14 UNC-2B 17 (0.67)	20 <sup>+1</sup> (177 ÷ 186)	40 <sup>+2,5</sup> (354 ÷ 376)
<b>SE</b>	39,3 (1.55)	69,8 (2.75)	35,7 (1.41)	1/2 - 13 UNC-2B 27 (1.06)	30 <sup>+2,5</sup> (266 ÷ 288)	70 <sup>+5</sup> (620 ÷ 664)
<b>SF</b>	51 (2.01)	77,8 (3.06)	42,9 (1.69)	1/2 - 13 UNC-2B 27 (1.06)	30 <sup>+2,5</sup> (266 ÷ 288)	—
<b>SG (#)</b>	65 (2.56)	88,9 (3.50)	50,8 (2.00)	1/2 - 13 UNC-2B 27 (1.06)	30 <sup>+2,5</sup> (266 ÷ 288)	—
<b>SP (#)</b>	76,2 (3.00)	106,4 (4.19)	61,9 (2.44)	5/8 - 11 UNC-2B 30 (1.18)	30 <sup>+2,5</sup> (266 ÷ 288)	—

(#) Solo per KAPPA 40 Plus

DCAT\_006\_028\_21060740

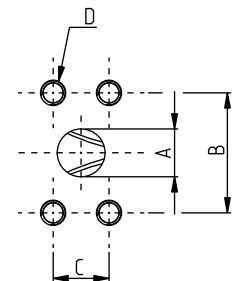

01/01.2021

## DIMENSIONI BOCHE

 Coppia di seraglio per bocca lato bassa pressione.

 Coppia di seraglio per bocca lato alta pressione



Nel caso di reversibilità, considerare solo coppia di serraggio per bocca alta pressione.

### BOCCE FILETTATE GAS

**BSPP**

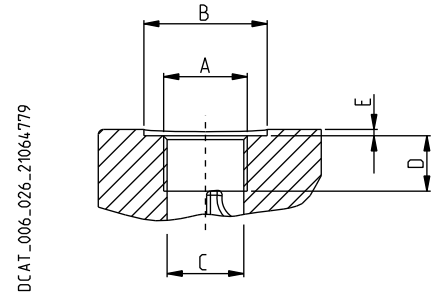
Filettatura GAS cilindrica (55°) conforme a UNI - ISO 228



CODICE	Dim. nominale	A	Ø B	Ø C	D	E		
			mm (in)	mm (in)	mm (in)	mm (in)	Nm (lbf in)	Nm (lbf in)
<b>GC (x)</b>	3/8"	G 3/8	25 (0.98)	15 (0.59)	14 (0.55)	1 (0.08)	15 <sup>+1</sup> (133 ÷ 142)	—
<b>GE</b>	3/4"	G 3/4	39 (1.54)	24,5 (0.96)	20 (0.79)	2,5 (0.10)	30 <sup>+2,5</sup> (266 ÷ 288)	—
<b>GF</b>	1"	G 1	49 (1.93)	30,5 (1.20)	19 (0.75)	2,5 (0.10)	50 <sup>+2,5</sup> (443 ÷ 465)	130 <sup>+10</sup> (1151 ÷ 1239)
<b>GG</b>	1" 1/4	G 1 1/4	60 (2.36)	39 (1.54)	24 (0.95)	2,5 (0.10)	60 <sup>+5</sup> (531 ÷ 575)	170 <sup>+10</sup> (1505 ÷ 1593)
<b>GH</b>	1" 1/2	G 1 1/2	72 (2.84)	45 (1.77)	26 (1.02)	2,5 (0.10)	70 <sup>+5</sup> (620 ÷ 664)	210 <sup>+10</sup> (1859 ÷ 1947)

(x) = Bocca di drenaggio



### SAE STRAIGHT THREAD PORTS J514

**ODT**

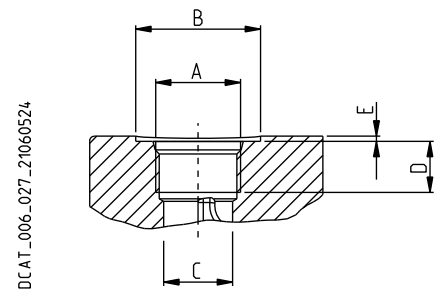
Filettatura americana UNC-UNF 60° conforme a ANSI B 1.1



01/01.2021

CODICE	Dim. nominale	A	Ø B	Ø C	D	E		
			mm (in)	mm (in)	mm (in)	mm (in)	Nm (lbf in)	Nm (lbf in)
<b>OA (x)</b>	3/8"	9/16" - 12 UNF - 2B	26 (1.02)	13 (0.51)	15 (0.59)	2 (0.08)	15 <sup>+1</sup> (133 ÷ 142)	—
<b>OD</b>	3/4"	1 1/16" - 12 UNF - 2B	42 (1.65)	24,8 (0.98)	20 (0.79)	2 (0.08)	40 <sup>+2,5</sup> (354 ÷ 376)	120 <sup>+10</sup> (1062 ÷ 1151)
<b>OF</b>	1"	1 5/16" - 12 UNF - 2B	49 (1.93)	30,5 (1.20)	20 (0.79)	2 (0.08)	60 <sup>+5</sup> (531 ÷ 575)	170 <sup>+10</sup> (1505 ÷ 1593)
<b>OG</b>	1" 1/4	1 5/8" - 12 UNF - 2B	58 (2.28)	39,1 (1.54)	20 (0.79)	2 (0.08)	70 <sup>+5</sup> (620 ÷ 664)	200 <sup>+10</sup> (1770 ÷ 1859)
<b>OH</b>	1" 1/2	1 7/8" - 12 UNF - 2B	65 (2.56)	45 (1.77)	20 (0.79)	2 (0.08)	100 <sup>+5</sup> (885 ÷ 929)	270 <sup>+15</sup> (1770 ÷ 1859)

(x) = Bocca di drenaggio

## INVERSIONE DEL SENSO DI ROTAZIONE

### Esempio di inversione di rotazione da pompa KP40 sinistra a pompa destra

Per cambiare il senso di rotazione delle pompe e motori unidirezionali della serie KAPPA è opportuno procedere nel seguente modo:

1. Pulire accuratamente l'esterno della pompa.

2. Svitare i bulloni di fissaggio (1).

3. Coprire gli spigoli taglienti dell'albero di trascinamento (4) con nastro adesivo e lubrificare la parte uscente dell'albero con del grasso pulito. Questo servirà a prevenire il danneggiamento del labbro del paraolio durante la rimozione della flangia di montaggio.

4. Togliere la flangia di montaggio (2) dalla pompa mantenendola il più possibile in posizione orizzontale. Se fosse dura, battere con un martello di plastica nella parte inferiore per poterla sbloccare.

5. Sollevare l'albero di trascinamento (4) per estrarre facilmente il rasamento superiore (3) cercando di non provocare ammaccature che potrebbero causare un non perfetto funzionamento della pompa. Il rasamento (3) dovrà poi essere rimontato nella stessa posizione in cui si trovava (per maggiore sicurezza fare due segni di riferimento).

6. Togliere dal corpo pompa anche l'albero condotto (5) lasciando la parte superiore rivolta verso l'alto. Il rasamento inferiore non deve essere tolto.

7. Rimontare l'albero condotto (5) con la parte superiore rivolta verso l'alto nella posizione dove si trovava prima l'albero di trascinamento (4).

8. Rimontare l'albero di trascinamento (4) in posizione opposta a quella in cui si trovava precedentemente.

9. Rimontare il rasamento superiore (3) nella stessa posizione in cui si trovava precedentemente.

10. Togliere il grano (6) dalla flangia di montaggio (2) e rimontarlo nell'altro foro filettato.

11. Pulire accuratamente le superfici di contatto del corpo e della flangia di montaggio (2).

12. Rimontare la flangia di montaggio (2) ruotandola di 180° rispetto alla posizione precedente.

13. Rimontare i bulloni di fissaggio (1) stringendoli con una coppia di serraggio di  $100^{+15}$  Nm ( $752 \div 1018$  lbf in).

14. Verificare che la pompa ruoti liberamente facendo girare l'albero di trascinamento (4) uscente.

15. A questo punto la pompa è pronta per essere messa in funzione con senso di rotazione opposto al precedente.

DCAT\_006\_055\_03571379

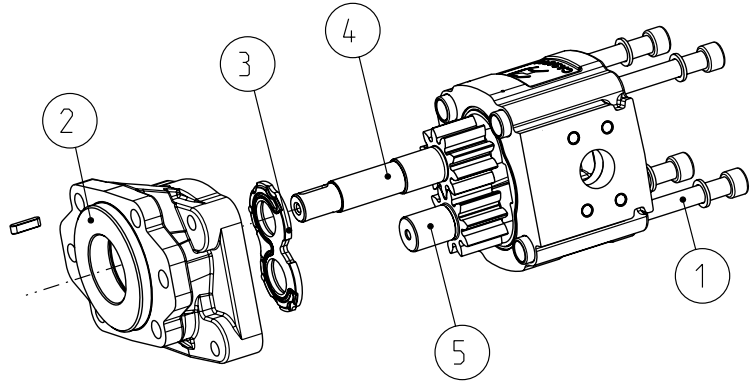

DCAT\_006\_058\_03571379

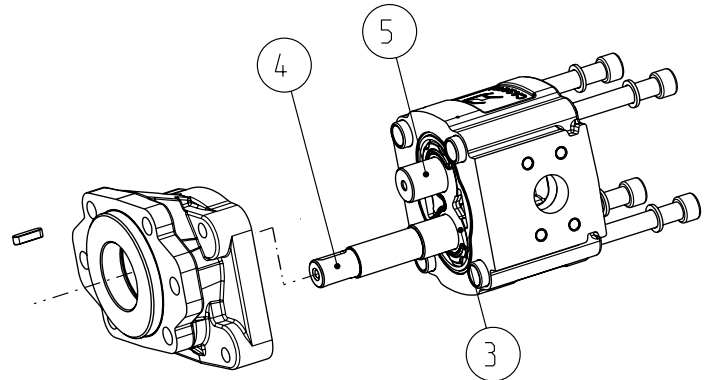

DCAT\_006\_056\_03571379

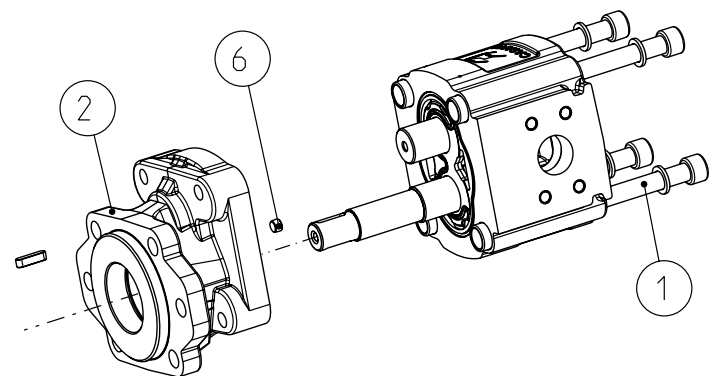

01/01.2021



---

**NOTE**

---

01/01.2021

**KAPPA 40**
**COME ORDINARE - POMPE SINGOLE**

1	2	3	4	5	6	7	8	9	10	11	12
<b>KP 40•63</b>	<b>R</b>	<b>0</b>	<b>- 06</b>	<b>S8</b>	<b>- L</b>	<b>OF/OD</b>	<b>- N</b>	<b>- OA</b>	<b>- C4</b>	<b>- CSC</b>	<b>- VGR01</b>

1	Tipo	Pompa tipo	Motore tipo
61,43 cm <sup>3</sup> /giro		<b>KP 40•63</b>	<b>KM 40•63</b>
72,60 cm <sup>3</sup> /giro		<b>KP 40•73</b>	<b>KM 40•73</b>
86,56 cm <sup>3</sup> /giro		<b>KP 40•87</b>	<b>KM 40•87</b>
108,90 cm <sup>3</sup> /giro		<b>KP 40•109</b>	<b>KM 40•109</b>
121,80 cm <sup>3</sup> /giro		<b>KP 40•121</b>	<b>KM 40•121</b>
134,03 cm <sup>3</sup> /giro		<b>KP 40•133</b>	<b>KM 40•133</b>
150,99 cm <sup>3</sup> /giro		<b>KP 40•151</b>	<b>KM 40•151</b>

2	Rotazione	Codice
Sinistra		<b>S</b>
Destra		<b>D</b>
Reversibile drenaggio esterno		<b>R</b>
Reversibile drenaggio interno		<b>B</b>

3	Versioni - Cuscinetto di supporto	Codice
Senza cuscinetto		<b>0</b>
Con cuscinetto		<b>6</b>

4	Albero di trascinamento	Codice
SAE "C" scanalato (14 denti)		<b>06</b>
SAE "C" cilindrico		<b>34</b>
Cilindrico		<b>40</b>
Europeo conicità 1:8		<b>85</b>

5	Flangia di montaggio	Codice
SAE "C" 2-4 fori		<b>S8</b>
Europea		<b>E5</b>

6	Posizione bocche	Codice
Laterali		<b>L</b>
Posteriori		<b>P</b>

Codice	Dimensioni bocche IN/OUT	7
<b>FLANGIATE SAE (SSM)</b>		

Laterali	Posteriori	Tipo
<b>ME/MD</b>	KP 40	60-73
<b>MD/ME</b>	KM 40	
<b>MF/ME</b>	KP 40	87-109-121-133-151
<b>ME/MF</b>	KM 40	

<b>FLANGIATE SAE (SSS)</b>		
----------------------------	--	--

Laterali	Posteriori	Tipo
<b>SE/SD</b>	KP 40	60-73
<b>SD/SE</b>	KM 40	
<b>SF/SE</b>	KP 40	87-109-121-133-151
<b>SE/SF</b>	KM 40	

<b>FILETTATE GAS (BSPP)</b>		
-----------------------------	--	--

Laterali	Posteriori	Type
<b>GF/GE</b>	<b>GF/GE</b>	KP 40
<b>GE/GF</b>	<b>GE/GF</b>	KM 40
<b>GG/GF</b>	<b>GG/GF</b>	KP 40
<b>GF/GG</b>	<b>GF/GG</b>	KM 40
<b>GH/GF</b>	<b>GH/GF</b>	KP 40
<b>GF/GH</b>	<b>GF/GH</b>	KM 40
		87-109
		121-133-151

<b>FILETTATE SAE (ODT)</b>		
----------------------------	--	--

Laterali	Posteriori	Type
<b>OF/OD</b>	<b>OF/OD</b>	KP 40
<b>OD/OF</b>	<b>OD/OF</b>	KM 40
<b>OG/OF</b>	<b>OG/OF</b>	KP 40
<b>OF/OG</b>	<b>OF/OG</b>	KM 40
<b>OH/OF</b>	<b>OH/OF</b>	KP 40
<b>OF/OH</b>	<b>OF/OH</b>	KM 40
		87-109
		121-133-151

Codice	Guarnizioni (a)	8
--------	-----------------	---

<b>N</b>	Buna NBR (standard)
<b>V</b>	Viton-FKM
<b>T-PV</b>	Guarnizioni in Buna HNBR e paraolio in Viton FKM
<b>N Bz</b>	Buna N e rasamenti in Bronzo
<b>V Bz</b>	Viton e rasamenti in Bronzo

Codice	Bocche di drenaggio	9
--------	---------------------	---

<b>GC</b>	Filettate GAS (BSPP)
<b>OA</b>	Filettate SAE (ODT)

01/01.2021

**KAPPA 40****COME ORDINARE - POMPE SINGOLE**

10	<b>Paraoli speciali</b>	Codice
	Paraolio standard con parapolvere	<b>D</b>
	Paraolio speciale per alta pressione	<b>C4</b>

11	<b>Corpo tipo</b>	Codice
	Standard	<b>CSC</b>

12	<b>Verniciatura</b>	Codice
	Vernice nera (standard) nessun codice (b)	...
	Vernice grigia (b)	<b>VGR01</b>

- (a) Scegliere le guarnizioni secondo le temperature di funzionamento date a pag. 5
- (b) Resistenza alla nebbia salina di 300 ore.  
Per maggiori informazioni si prega di consultare il nostro servizio pre-vendita

**KAPPA 40 Plus**
**COME ORDINARE - POMPE SINGOLE**

1	2	3	4	5	6	7	8	9	10	11	
<b>KP 40•63</b>	<b>S</b>	<b>0</b>	<b>- DK</b>	<b>S8</b>	<b>- L</b>	<b>MF/MC</b>	<b>- N</b>	<b>- C4</b>	<b>- CSL</b>	<b>- PLUS</b>	<b>- VGR01</b>

1	Tipo	Pompa tipo
61,43 cm <sup>3</sup> /giro		<b>KP 40•63</b>
72,60 cm <sup>3</sup> /giro		<b>KP 40•73</b>
86,56 cm <sup>3</sup> /giro		<b>KP 40•87</b>
99,79 cm <sup>3</sup> /giro		<b>KP 40•100</b>
108,90 cm <sup>3</sup> /giro		<b>KP 40•109</b>
121,80 cm <sup>3</sup> /giro		<b>KP 40•121</b>
134,03 cm <sup>3</sup> /giro		<b>KP 40•133</b>
150,99 cm <sup>3</sup> /giro		<b>KP 40•151</b>
160,77 cm <sup>3</sup> /giro		<b>KP 40•160</b>
180,73 cm <sup>3</sup> /giro		<b>KP 40•180</b>

2	Rotazione	Codice
Sinistra		<b>S</b>
Destra		<b>D</b>

3	Versioni - Cuscinetto di supporto	Codice
Senza cuscinetto		<b>0</b>

4	Albero di trascinamento	Codice
SAE "C" scanalato (14 denti)		<b>06</b>
SAE "CC" scanalato (17 denti)		<b>DK</b>

5	Flangia di montaggio	Codice
SAE "C" 2-4 fori		<b>S8</b>

6	Posizione bocche	Codice
Laterali		<b>L</b>

7	Dimensioni bocche IN/OUT	Codice
<b>FLANGIATE SAE (SSM)</b>		
Tipo		Laterali
63-73-87	KP 40	<b>MF/MC</b>
100-109-121-133	KP 40	<b>MG/MD</b>
151-160-180	KP 40	<b>MP/ME</b>
<b>SAE FLANGED PORTS (SSS)</b>		
Tipo		Laterali
63-73-87	KP 40	<b>SF/SC</b>
100-109-121-133	KP 40	<b>SG/SD</b>
151-160-180	KP 40	<b>SP/SE</b>

Codice	Guarnizioni (a)	8
<b>N</b>	Buna NBR (standard)	
<b>V</b>	Viton-FKM	
<b>T-PV</b>	Guarnizioni in Buna HNBR e paraolio in Viton FKM	
<b>N Bz</b>	Buna N e rasamenti in Bronzo	
<b>V Bz</b>	Viton e rasamenti in Bronzo	

Codice	Paraoli speciali	9
<b>D</b>	Paraolio standard con parapolvere	
<b>C4</b>	Paraolio speciale per alta pressione	

Codice	Corpo tipo	10
<b>CSL</b>	Standard	

Codice	Verniciatura	11
<b>...</b>	Vernice nera (standard) nessun codice (b)	
<b>VGR01</b>	Vernice grigia (b)	

- (a) Scegliere le guarnizioni secondo le temperature di funzionamento date a pag. 5
- (b) Resistenza alla nebbia salina di 300 ore. Per maggiori informazioni si prega di consultare il nostro servizio pre-vendita

01/01.2021

---

**NOTE**

---

01/01.2021

**KAPPA 40**
**COME ORDINARE - POMPE MULTIPLE GRUPPI UGUALI**

1	2	3	4	5	6	7	8	9	10	11	12
<b>KP 40•63</b>	-	<b>06</b>	<b>S8</b>	-	<b>L</b>	<b>ME/MD</b>	-	-	<b>CSL</b>	/	
Sezione anteriore											
<b>40•63</b>	-		-	<b>L</b>	<b>ME/MD</b>	-	-	<b>CSL</b>	/		
Sezione intermedia											
<b>40•63</b>	-			<b>L</b>	<b>ME/MD</b>	-	-	<b>CSC</b>	-	<b>S</b>	<b>0 - V - C4 - VGR01</b>
Sezione posteriore											

1	Tipo	Pompa tipo
61,43 cm <sup>3</sup> /giro		<b>KP 40•63</b>
72,60 cm <sup>3</sup> /giro		<b>KP 40•73</b>
86,56 cm <sup>3</sup> /giro		<b>KP 40•87</b>
108,90 cm <sup>3</sup> /giro		<b>KP 40•109</b>
121,80 cm <sup>3</sup> /giro		<b>KP 40•121</b>
134,03 cm <sup>3</sup> /giro		<b>KP 40•133</b>
150,99 cm <sup>3</sup> /giro		<b>KP 40•151</b>

2	Albero di trascinamento	Codice
SAE "C" scanalato (14 denti)		<b>06</b>
SAE "C" cilindrico		<b>34</b>
Cilindrico		<b>40</b>
Europeo conicità 1:8		<b>85</b>

3	Flangia di montaggio	Codice
SAE "C" 2-4 fori		<b>S8</b>
Europea		<b>E5</b>

4	Posizione bocche	Codice
Laterali		<b>L</b>

5	Dimensioni bocche IN/OUT	Codice
<b>FLANGIATE SAE (SSM)</b>		
Tipo	Laterali	
63-73	KP 40	<b>ME/MD</b>
87-109-121-133-151	KP 40	<b>MF/ME</b>
<b>FLANGIATE SAE (SSS)</b>		
Tipo	Laterali	
63-73	KP 40	<b>SE/SD</b>
87-109-121-133-151	KP 40	<b>SF/SE</b>

Codice	Dimensioni bocche IN/OUT	5
<b>FILETTATE GAS (BSPP)</b>		
Laterali	Tipo	
<b>GF/GE</b>	KP 40	63-73
<b>GG/GF</b>	KP 40	87-109
<b>GH/GF</b>	KP 40	121-133-151
<b>FILETTATE SAE (ODT)</b>		
Side	Tipo	
<b>OF/OD</b>	KP 40	60-73
<b>OG/OF</b>	KP 40	87-109
<b>OH/OF</b>	KP 40	121-133-151

Codice	Corpo per aspiraz. comune (a)	6
<b>A5</b>	Combinazione KP40 / KP40	

Codice	Corpo tipo	7
<b>SEZIONE ANTERIORE</b>		
<b>CSL</b>	Standard	
<b>SEZIONE INTERMEDIA</b>		
<b>CSL</b>	Standard	
<b>SEZIONE POSTERIORE (b)</b>		
<b>CSC</b>	Standard	

Codice	Rotazione	8
<b>S</b>	Sinistra	
<b>D</b>	Destra	

Codice	Versioni - Cuscinetto di supporto	9
<b>0</b>	Senza cuscinetto (standard) nessun codice	
<b>6</b>	Con cuscinetto	

01/01.2021

**KAPPA 40****COME ORDINARE - POMPE MULTIPLE GRUPPI UGUALI**

10	<b>Guarnizioni (c)</b>	Codice
	Buna NBR (standard)	<b>N</b>
	Viton-FKM	<b>V</b>
	Guarnizioni in Buna HNBR e paraolio in Viton FKM	<b>T-PV</b>
	Buna N e rasamenti in Bronzo	<b>N Bz</b>
	Viton e rasamenti in Bronzo	<b>V Bz</b>

11	<b>Paraoli speciali</b>	Codice
	Paraolio standard con parapolvere	<b>D</b>
	Paraolio speciale per alta pressione	<b>C4</b>

12	<b>Verniciatura</b>	Codice
	Vernice nera (standard) nessun codice (d)	<b>...</b>
	Vernice grigia (d)	<b>VGR01</b>

- (a) Codice da riportare solo per pompe con aspirazione comune vedere pag. 53
- (b) Per pompe multiple con più di due sezioni consigliamo di utilizzare una staffa.
- (c) Scegliere le guarnizioni secondo le temperature di funzionamento date a pag.5. Buna N-NBR nessun codice.
- (d) Resistenza alla nebbia salina di 300 ore.  
Per maggiori informazioni si prega di consultare il nostro servizio pre-vendita

**KAPPA 40**
**COME ORDINARE - POMPE DOPPIE GRUPPI DIVERSI**
**KP40 / KP30**

1	2	3	4	5	6	7	8	10	11	12	13	14
KP40•63 - 06 S8 - L ME/MD - 43							CSL	/				
Sezione anteriore												
KP30•51 - L MD/MC								S 0		V - C4	VGR01	
										Sezione posteriore		

**KP40 / PHP20**

1	2	3	4	5	6	7	8	9	10	11	12	13	14
KP40•63 - 06 S8 - L ME/MD - 41							CSC	/					
Sezione anteriore													
PHP20•19 - L MB/MA								L - S 0 / FS		V - C4	VGR01		
										Sezione posteriore			

**KP40 / PLP20**

1	2	3	4	5	6	7	8	9	10	11	12	13	14
KP40•63 - 06 S8 - L ME/MD - 41							CSC	/					
Sezione anteriore													
PLP20•14 - L MB/MA								L - S 0 / FS		V - C4	VGR01		
										Sezione posteriore			

1	<b>Tipo (a)</b>	Pompa tipo
	Le stesse delle multiple a pag. 46	KP 40-...
2	<b>Albero di trascinamento</b>	Codice
	Gli stessi delle multiple a pag. 46	...
3	<b>Flangia di montaggio</b>	Codice
	Le stesse delle multiple a pag. 46	...
4	<b>Posizione delle bocche</b>	Codice
	Laterale	L
5	<b>Dimensioni bocche IN/OUT</b>	Codice
	Le stesse delle multiple a pag. 46	.../...
6	<b>Mozzo di trascinamento</b>	Codice
	Combinazione KP40/KP30	43
	Combinazione KP40/PHP20 and KP40/PLP20	41

Codice	<b>Corpo per aspirazione comune (b)</b>	7
C5	Combinazione KP40/KP30	
N7	Combinazione KP40/PHP20 and KP40/PLP20	
Codice	<b>Corpo tipo</b>	8
<b>SEZIONE ANTERIORE</b>		
C5L	Combinazione KP40/KP30	
C5C	Combinazione KP40/PHP20 and KP40/PLP20	
Codice	<b>Coperchio posteriore</b>	9
...	In ghisa (standard) nessun codice	
L	In alluminio	
Codice	<b>Rotazione</b>	10
S	Sinistra	
D	Destra	
Codice	<b>Versioni - Cuscinetto di supporto</b>	11
...	Le stesse delle multiple a pag. 46	

01/01.2021



**KAPPA 40**
**COME ORDINARE - POMPE DOPPIE GRUPPI DIVERSI**

12	<b>Guarnizioni</b>	Pompa tipo
Le stesse delle multiple a pag. 47		...
13	<b>Paraoli speciali</b>	Codice
Gli stessi delle multiple a pag. 47		...
14	<b>Verniciatura</b>	Codice
Vernice nera (standard) nessun codice (c)		...
Vernice grigia (c)		<b>VGR01</b>

- (a) Per le caratteristiche di KP 30, PHP 20 e PLP 20 consultare l'apposito catalogo tecnico
- (b) Codice da riportare solo per pompe con aspirazione comune (vedere pag. 53)
- (c) Resistenza alla nebbia salina di 300 ore. Per maggiori informazioni si prega di consultare il nostro servizio pre-vendita.

**KAPPA 40 Plus**
**COME ORDINARE - POMPE DOPPIE GRUPPI UGUALI**

1	2	3	4	5	6	7	8	9	10	11	12							
<b>KP 40•63</b>	-	<b>06</b>	<b>S8</b>	-	<b>L</b>	<b>MF/MC</b>	-	-	<b>CSL</b>	/								
<b>Sezione anteriore</b>																		
<b>40•63</b>	-		<b>L</b>	<b>MF/MC</b>	-	-	<b>CSL</b>	-	<b>S</b>	<b>0</b>	-	<b>V</b>	-	<b>C4</b>	-	<b>PLUS</b>	-	<b>VGR01</b>
<b>Sezione posteriore</b>																		

1	Tipo	Pompa tipe
61,43 cm <sup>3</sup> /giro		<b>KP 40•63</b>
72,60 cm <sup>3</sup> /giro		<b>KP 40•73</b>
86,56 cm <sup>3</sup> /giro		<b>KP 40•87</b>
99,79 cm <sup>3</sup> /giro		<b>KP 40•100</b>
108,90 cm <sup>3</sup> /giro		<b>KP 40•109</b>
121,80 cm <sup>3</sup> /giro		<b>KP 40•121</b>
134,03 cm <sup>3</sup> /giro		<b>KP 40•133</b>
150,99 cm <sup>3</sup> /giro		<b>KP 40•151</b>
160,77 cm <sup>3</sup> /giro		<b>KP 40•160</b>
180,73 cm <sup>3</sup> /giro		<b>KP 40•180</b>

2	Albero di trascinamento	Codice
SAE "C" scanalato (14 denti)		<b>06</b>
SAE "CC" scanalato (17 denti)		<b>DK</b>

3	Flangia di montaggio	Codice
SAE "C" 2-4 fori		<b>S8</b>

4	Posizione bocche	Codice
Laterali		<b>L</b>

5	Dimensioni bocche IN/OUT	Codice
<b>FLANGIATE SAE (SSM)</b>		
Tipo		Laterali
63-73-87	KP 40	<b>MF/MC</b>
100-109-121-133	KP 40	<b>MG/MD</b>
151-160-180		<b>MP/ME</b>
<b>FLANGIATE SAE (SSS)</b>		
Tipo		Laterali
63-73-87	KP 40	<b>SF/SC</b>
100-109-121-133	KP 40	<b>SG/SD</b>
151-160-180	KP 40	<b>SP/SE</b>

Codice	Corpo per aspiraz. comune (a)	6
<b>A5</b>	Combinazione KP40 / KP40	

Codice	Corpo tipo	7
<b>SEZIONE ANTERIORE</b>		
<b>CSL</b>	Standard	
<b>SEZIONE POSTERIORE</b>		
<b>CSL</b>	Standard	

Codice	Rotazione	8
<b>S</b>	Sinistra	
<b>D</b>	Destra	

Codice	Versioni - Cuscinetto di supporto	9
<b>0</b>	Senza cuscinetto (standard) nessun codice	

Codice	Guarnizioni (b)	10
<b>N</b>	Buna NBR (standard)	
<b>V</b>	Viton-FKM	
<b>T-PV</b>	Guarnizioni in Buna HNBR e paraolio in Viton FKM	
<b>N Bz</b>	Buna N e rasamenti in Bronzo	
<b>V Bz</b>	Viton e rasamenti in Bronzo	

Codice	Paraoli speciali	11
<b>D</b>	Paraolio standard con parapolvere	
<b>C4</b>	Paraolio speciale per alta pressione	

Codice	Verniciatura	12
<b>...</b>	Vernice nera (standard) nessun codice (c)	
<b>VGR01</b>	Vernice grigia (c)	

- (a) Codice da riportare solo per pompe con aspirazione comune (vedere pag. 53)
- (b) Scegliere le guarnizioni secondo le temperature di funzionamento date a pag.5. Buna N-NBR nessun codice.
- (c) Resistenza alla nebbia salina di 300 ore. Per maggiori informazioni si prega di consultare il nostro servizio pre-vendita.

01/01.2021

**KAPPA 40 Plus**
**COME ORDINARE - POMPE DOPPIE GRUPPI DIVERSI**

1	2	3	4	5	6	7	8	10	11	12	13	14	
KP40•63 - 06 S8 - L ME/MD - 43 -							CSL /						
Sezione anteriore													
KP30•51 -				L MD/MC -		- CSC -		S 0 -		V - C4 PLUS - VGR01			
Sezione posteriore													

1	2	3	4	5	6	7	8	9	10	11	12	13	14
KP40•63 - 06 S8 - L ME/MD - 41 -							CSL /						
Sezione anteriore													
PHP20•19 -				L MB/MA -				L - S 0 / FS V - C4 PLUS - VGR01					
Sezione posteriore													

1	2	3	4	5	6	7	8	9	10	11	12	13	14
KP40•63 - 06 S8 - L ME/MD - 41 -							CSL /						
Sezione anteriore													
PLP20•14 -				L MB/MA -				L - S 0 / FS V - C4 PLUS - VGR01					
Sezione posteriore													

1	<b>Tipo (a)</b>	Pompa tipo
Le stesse delle doppie a pag. 50		KP 40-...
2	<b>Albero di trascinamento</b>	Codice
Gli stessi delle doppie a pag. 50		...
3	<b>Flangia di montaggio</b>	Codice
Le stesse delle pompe doppie a pag. 50		...
4	<b>Posizione bocche</b>	Codice
Laterali		L
5	<b>Dimensioni bocche IN/OUT</b>	Codice
Le stesse delle doppie a pag. 50		.../...
6	<b>Mozzo di trascinamento</b>	Codice
Combinazione KP40/KP30		43
Combinazione KP40/PHP20 and KP40/PLP20		45

Codice	<b>Corpo per aspirazione comune (b)</b>	7
C5	Combinazione KP40/KP30	
N7	Combinazione KP40/PHP20 and KP40/PLP20	
Codice	<b>Corpo tipo</b>	8
<b>SEZIONE ANTERIORE</b>		
C5L	Standard	
Codice	<b>Coperchio posteriore</b>	9
...	In ghisa (standard) nessun codice	
L	In alluminio	
Codice	<b>Rotazione</b>	10
S	Sinistra	
D	Destra	
Codice	<b>Versioni - Cuscinetto di supporto</b>	11
...	Le stesse delle doppie a pag. 50	

01/01.2021

**KAPPA 40 Plus****COME ORDINARE - POMPE DOPPIE GRUPPI DIVERSI**

12	<b>Guarnizioni</b>	Pompa tipo
Le stesse delle doppie a pag. 50		...
13	<b>Paraoli speciali</b>	Codice
Gli stessi delle doppie a pag. 50		...
14	<b>Verniciatura</b>	Codice
Vernice nera (standard) nessun codice (c)		...
Vernice grigia (c)		<b>VGR01</b>

- (a) Per le caratteristiche di KP 30, PHP 20 e PLP 20 consultare l'apposito catalogo tecnico
- (b) Codice da riportare solo per pompe con aspirazione comune (vedere pag. 53)
- (c) Resistenza alla nebbia salina di 300 ore. Per maggiori informazioni si prega di consultare il nostro servizio pre-vendita.

## COME ORDINARE - POMPE MULTIPLE ASPIRAZIONE COMUNE

Durante l'ordine, secondo la combinazione richiesta, si deve riportare il codice che identifica le caratteristiche dei corpi solo tra le sezioni che hanno l'aspirazione in comune. Per le pompe che invece hanno l'aspirazione in comune tra tutte le sezioni, il codice deve essere riportato solo nella sezione posteriore. Inoltre, per le sezioni che hanno solo la bocca di uscita, deve essere tralasciato il codice della bocca di ingresso.

Sezione anteriore	Codice di identificazione dei corpi per aspirazione comune	Sezione posteriore
<b>KP 40</b>	<b>A5</b>	<b>KP 40</b>
<b>KP 40</b>	<b>C5</b>	<b>KP 30</b>
<b>KP 40</b>	<b>D7</b>	<b>PHP 20</b> <b>PLP 20</b>

### Esempi di ordinazione

Pompa tripla Kappa 40+Kappa 40+ PLP 20.  
Aspirazione comune tra la sezione intermedia e posteriore.

<b>KP 40•63-06 S8-L ME/MD-CSL</b> /
Sezione anteriore
<b>KP 40•63-L ME/MD-41-D7-CSC</b> /
Sezione intermedia
<b>PLP 20•14-L /MA-L-S/FS</b>
Sezione posteriore

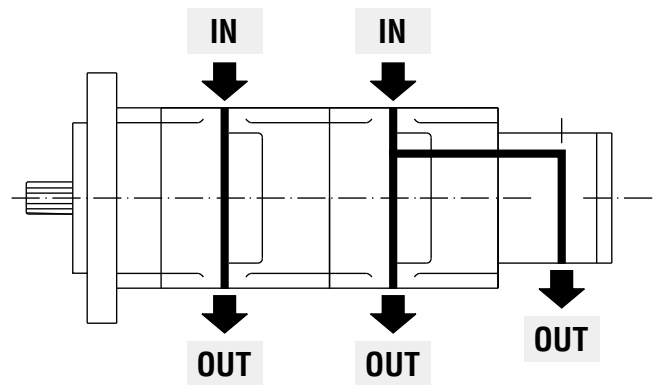

Pompa doppia Kappa 40+Kappa 40.  
Aspirazione comune tra tutte le sezioni.

<b>KP 40•63-06 S8-L ME/MD-CSL</b> /
Sezione anteriore
<b>KP 40•63-L /MD-A5-CSL-S</b>
Sezione posteriore

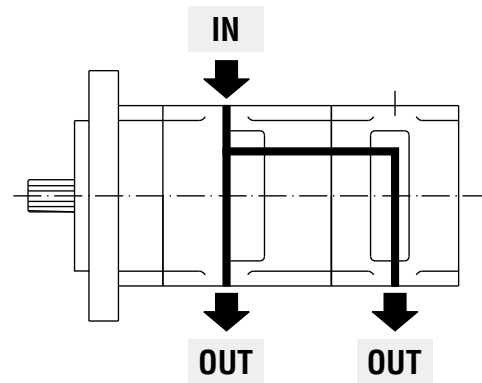

Pompa tripla Kappa 40+Kappa 40+ Kappa 40  
Aspirazione comune tra tutte le sezioni.

<b>KP 40•63-06 S8-L /MD-CSL</b> /
Sezione anteriore
<b>KP 40•63-L ME/MD-CSL</b> /
Sezione intermedia
<b>KP 40•63-L /MD-A5-CSL-S</b>
Sezione posteriore

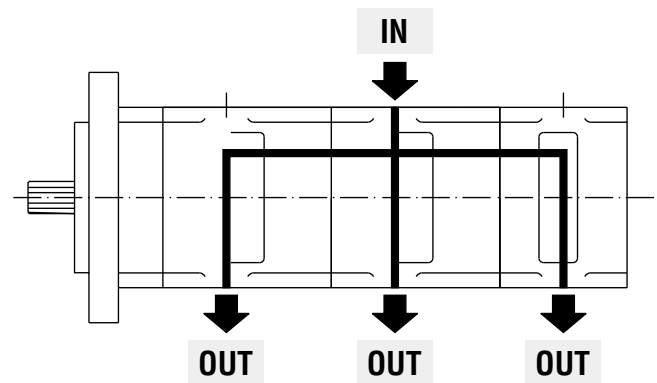

01/01.2021

---

**NOTE**

---

01/01.2021

La nostra politica è orientata verso il miglioramento continuo dei prodotti, pertanto, le caratteristiche degli stessi possono cambiare senza preavviso.

K40 01 T I

Edizione: 01/01.2021



Headquarters:

**CASAPPA S.p.A.**

Via Balestrieri, 1

43044 Lemignano di Collecchio

Parma (Italy)

Tel. (+39) 0521 30 41 11

E-mail: [info@casappa.com](mailto:info@casappa.com)

[www.casappa.com](http://www.casappa.com)

